

MULTI-Bögen 90° / MULTI bend 90°

formgespritzt,
mit langen Schweißenden, $r \approx d$

SDR 11	d	s	z	VE ¹⁾
	20	2,0	59,0	200
	25	2,3	66,5	100
	32	2,9	78,5	50
	40	3,7	91,5	30
	50	4,6	107,0	40
	63	5,8	127,0	20
	75	6,8	148,0	14
	90	8,2	166,0	8
	110	10,0	188,5	14
	125	11,4	213,5	8
	140	12,7	234,5	5
	160	14,6	254,5	4
	180	16,4	284,5	5
	200	18,2	312,5	3
	225	20,5	344,5	2

1) VE = Verpackungseinheit



DIBt
zugelassen

FM
Approved
erhältlich ab d 63
auf Anfrage

Artikelgruppe

PE 100

25 068...

Art.-Nr.

€/Stück

0020 11
0025 11
0032 11
0040 11
0050 11
0063 11
0075 11
0090 11
0110 11
0125 11
0140 11
0160 11
0180 11
0200 11
0225 11

7,60
8,00
8,60
11,00
14,40
26,15
34,40
39,60
72,70
92,75
103,50
135,90
152,65
217,80
256,35

Rabattgruppe
PE 51

MULTI-Bögen 90° / MULTI bend 90°

formgespritzt,
mit langen Schweißenden, $r \approx d$

SDR 17	d	s	z	VE ¹⁾
	63	3,8	127,0	20
	75	4,5	148,0	14
	90	5,4	166,0	8
	110	6,6	188,5	14
	125	7,4	213,5	8
	140	8,3	234,5	5
	160	9,5	254,5	4
	180	10,7	284,5	5
	200	11,9	312,5	3
	225	13,4	344,5	2

1) VE = Verpackungseinheit



DIBt
zugelassen

Artikelgruppe

PE 100

25 068...

Art.-Nr.

€/Stück

0063 17
0075 17
0090 17
0110 17
0125 17
0140 17
0160 17
0180 17
0200 17
0225 17

23,10
31,25
35,30
65,70
83,45
102,50
122,15
137,40
187,75
211,85

Rabattgruppe
PE 51



Bögen 90° / Bend 90°

formgespritzt,
mit großem Radius und langen Schweißenden, $r \approx d$

Artikelgruppe PE 100 25 011...

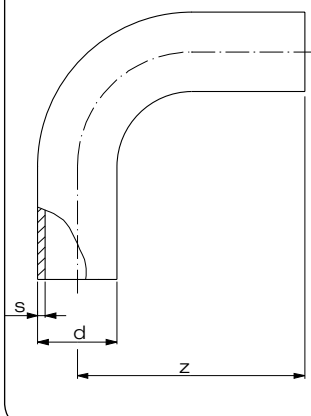
SDR 11	d	s	z	VE ¹⁾
	250	22,7	440	1
	280	25,4	460	1
	315	28,6	540	1



Art.-Nr.	€/Stück
0250 11	467,95
0280 11	607,70
0315 11	839,40

1) VE = Verpackungseinheit

Rabattgruppe
PE 20

11°, 22°, 30°, 45° Bögen aus Rohr geformt / Bends formed out of pipe

Artikelgruppe

$r \approx 1,5 d$ / $r \approx 2 d$ (ab d 450)

11° PE 100 Schwarz	25 921...	11° PE 100 RC Schwarz	23 921...
22° PE 100 Schwarz	25 922...	22° PE 100 RC Schwarz	23 922...
30° PE 100 Schwarz	25 923...	30° PE 100 RC Schwarz	23 923...
45° PE 100 Schwarz	25 924...	45° PE 100 RC Schwarz	23 924...

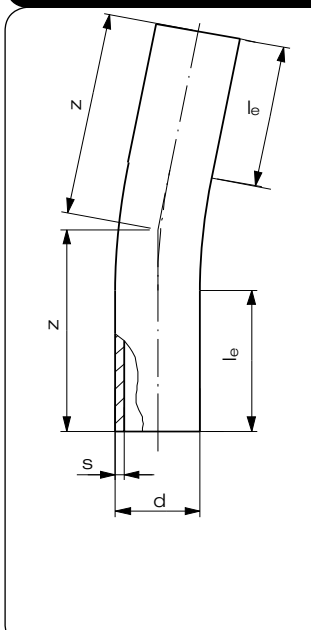
SDR 11	d	s	le*	11° z	22° z	30° z	45° z
	90	8,2	150	340	340	340	340
	110	10,0	150	330	330	330	340
	125	11,4	150	380	380	380	380
	140	12,8	150	395	395	400	405
	160	14,6	150	415	420	420	425
	180	16,4	150	450	450	450	460
	200	18,2	150	480	480	480	495
	225	20,5	150	510	510	520	525
	250	22,8	250	540	550	560	570
	280	25,5	250	530	580	530	550
	315	28,7	300	630	640	650	650
	355	32,3	300	650	650	650	650
	400	36,4	300	660	660	690	730
	450	40,9	300	660	660	730	830
	500	45,4	350	1000	1000	1100	1100
	560	50,8	350	1000	1000	1100	1115
	630	57,2	350	1100	1100	1250	1350
	710	64,5	350	1250	1300	1350	1400
	800	72,7	350	1350	1400	1450	1500



Art.-Nr.	PE 100 €/Stück	PE 100 RC €/Stück
0090 11	42,10	
0110 11	79,95	
0125 11	102,15	
0140 11	110,75	
0160 11	118,80	auf Anfrage
0180 11	158,20	
0200 11	171,60	
0225 11	184,40	
0250 11	325,35	
0280 11	417,25	
0315 11	594,40	
0355 11	1.097,90	
0400 11	1.215,10	
0450 11	1.484,25	
0500 11	2.091,65	
0560 11	2.686,20	
0630 11	3.462,65	
0710 11	6.849,50	
0800 11	11.003,20	

PE 100 in Blau oder Orange auf Anfrage
* Mindestlänge

Rabattgruppe
PE 32

Dieses Produkt ist hauptsächlich für den Tiefbau entwickelt worden und kann durch seinen relativ großen Toleranzbereich beim Winkelmaß (bis +/- 3°) im Industrie- und Anlagenbau zu Komplikationen führen. Bitte berücksichtigen Sie, dass sich bei aus Rohr geformten Bögen nach längerer Lagerzeit der Biegewinkel verändern kann. In diesem Zusammenhang stehende Beanstandungen müssen wir ablehnen.

11°, 22°, 30°, 45° Bögen aus Rohr geformt / Bends formed out of pipe

$r \approx 1,5 d / r \approx 2 d$ (ab d 450)

Artikelgruppe

11° PE 100 Schwarz 25 921...

11° PE 100 RC Schwarz 23 921...

22° PE 100 Schwarz 25 922...

22° PE 100 RC Schwarz 23 922...

30° PE 100 Schwarz 25 923...

30° PE 100 RC Schwarz 23 923...

45° PE 100 Schwarz 25 924...

45° PE 100 RC Schwarz 23 924...

SDR 17				11°	22°	30°	45°
d	s	l _e *	z	z	z	z	z
90	5,4	150	340	340	340	340	340
110	6,6	150	330	330	330	330	340
125	7,4	150	380	380	380	380	380
140	8,3	150	395	395	400	405	
160	9,5	150	415	420	420	425	
180	10,7	150	450	450	450	460	
200	11,9	150	480	480	480	495	
225	13,4	150	510	510	520	525	
250	14,8	250	540	550	560	570	
280	16,6	250	530	530	530	550	
315	18,7	300	630	630	650	650	
355	21,1	300	650	650	650	650	
400	23,7	300	660	660	690	730	
450	26,7	300	660	660	730	830	
500	29,7	350	1000	1000	1100	1100	
560	33,2	350	1000	1000	1100	1115	
630	37,4	350	1100	1100	1250	1350	
710	42,1	350	1250	1300	1350	1400	
800	47,4	350	1350	1400	1450	1500	

PE 100 in Blau oder Orange auf Anfrage

* Mindestlänge

Art.-Nr.	PE 100 €/Stück	PE 100 RC €/Stück
0090 17	42,10	
0110 17	79,95	
0125 17	102,15	
0140 17	110,75	
0160 17	118,80	auf Anfrage
0180 17	158,20	
0200 17	171,60	
0225 17	184,40	
0250 17	250,70	
0280 17	311,45	
0315 17	414,00	
0355 17	716,20	
0400 17	989,35	
0450 17	1.206,30	
0500 17	1.649,00	
0560 17	2.082,90	
0630 17	2.603,60	
0710 17	5.516,40	
0800 17	7.885,20	

Rabattgruppe
PE 32

60° Bögen aus Rohr geformt / 60° Bends formed out of pipe

$r \approx 1,5 d / r \approx 2 d$ (ab d 450)

Artikelgruppe

PE 100 Schwarz 25 926...

PE 100 RC Schwarz 23 926...

SDR 11				
d	s	l _e	z	z
90	8,2	123	260	
110	10,0	150	280	
125	11,4	150	300	
140	12,8	195	400	
160	14,6	204	430	
180	16,4	206	450	
200	18,2	229	500	
225	20,5	249	550	
250	22,8	268	600	
280	25,5	271	630	
315	28,7	390	830	
355	32,3	415	900	
400	36,4	458	1000	
450	40,9	417	1115	
500	45,4	506	1300	
560	50,8	562	1450	
630	57,2	611	1600	
710	64,5	570	1700	
800	72,7	480	1700	

PE 100 in Blau oder Orange auf Anfrage



Art.-Nr.	PE 100 €/Stück	PE 100 RC €/Stück
0090 11	64,60	
0110 11	94,20	
0125 11	106,75	
0140 11	120,25	
0160 11	140,45	auf Anfrage
0180 11	236,10	
0200 11	283,90	
0225 11	341,45	
0250 11	421,15	
0280 11	499,15	
0315 11	607,70	
0355 11	1.097,90	
0400 11	1.215,10	
0450 11	1.484,25	
0500 11	2.091,65	
0560 11	2.851,10	
0630 11	3.462,65	
0710 11	6.849,50	
0800 11	11.373,05	

Rabattgruppe
PE 32

Dieses Produkt ist hauptsächlich für den Tiefbau entwickelt worden und kann durch seinen relativ großen Toleranzbereich beim Winkelmaß (bis +/- 3°) im Industrie- und Anlagenbau zu Komplikationen führen. Bitte berücksichtigen Sie, dass sich bei aus Rohr geformten Bögen nach längerer Lagerzeit der Biegewinkel verändern kann. In diesem Zusammenhang stehende Beanstandungen müssen wir ablehnen.



60° Bögen aus Rohr geformt / 60° Bends formed out of pipe

$r \approx 1,5 d / r \approx 2 d$ (ab d 450)

SDR 17				
	d	s	l _e	z
	90	5,4	123	260
	110	6,6	150	280
	125	7,4	150	300
	140	8,3	195	400
	160	9,5	204	430
	180	10,7	206	450
	200	11,9	229	500
	225	13,4	249	550
	250	14,8	268	600
	280	16,6	271	630
	315	18,7	390	830
	355	21,2	415	900
	400	23,7	458	1000
	450	26,7	417	1115
	500	29,7	506	1300
	560	33,2	562	1450
	630	37,4	611	1600
	710	42,1	570	1700
	800	47,4	480	1700

PE 100 in Blau oder Orange auf Anfrage

Artikelgruppe PE 100 Schwarz 25 926...

PE 100 RC Schwarz 23 926...

Art.-Nr.	PE 100 €/Stück	PE 100 RC €/Stück
0090 17	54,00	
0110 17	84,00	
0125 17	107,30	
0140 17	116,30	
0160 17	124,70	
0180 17	172,90	
0200 17	210,90	
0225 17	249,15	
0250 17	435,15	
0280 17	311,45	
0315 17	455,70	
0355 17	716,40	
0400 17	989,35	
0450 17	1.206,30	
0500 17	1.952,70	
0560 17	2.082,90	
0630 17	2.603,60	
0710 17	5.154,45	
0800 17	8.150,40	

Rabattgruppe
PE 32

90° Bögen aus Rohr geformt / 90° Bends formed out of pipe

$r \approx 1,5 d / r \approx 2 d$ (ab d 450)

SDR 11				
	d	s	l _e *	z
	90	8,2	150	340
	110	10,0	150	340
	125	11,4	150	380
	140	12,8	150	405
	160	14,6	150	425
	180	16,4	150	460
	200	18,2	150	495
	225	20,5	150	525
	250	22,8	250	570
	280	25,5	238	760
	315	28,7	334	950
	355	32,3	397	1100
	400	36,4	420	1200
	450	40,9	315	1350
	500	45,4	385	1550
	560	50,8	546	1900
	630	57,2	588	2100
	710	64,5	570	2200
	800	72,7	480	2200

PE 100 in Blau oder Orange auf Anfrage
* Mindestlänge



Artikelgruppe PE 100 Schwarz 25 929...

PE 100 RC Schwarz 23 929...

Art.-Nr.	PE 100 €/Stück	PE 100 RC €/Stück
0090 11	45,40	
0110 11	85,25	
0125 11	110,75	
0140 11	117,05	
0160 11	122,50	
0180 11	162,80	
0200 11	180,95	
0225 11	188,70	
0250 11	360,80	
0280 11	453,30	
0315 11	621,40	
0355 11	1.097,90	
0400 11	1.215,10	
0450 11	1.649,00	
0500 11	2.473,50	
0560 11	3.209,75	
0630 11	4.131,45	
0710 11	7.521,50	
0800 11	11.831,25	

Rabattgruppe
PE 32

Dieses Produkt ist hauptsächlich für den Tiefbau entwickelt worden und kann durch seinen relativ großen Toleranzbereich beim Winkelmaß (bis +/- 3°) im Industrie- und Anlagenbau zu Komplikationen führen. Bitte berücksichtigen Sie, dass sich bei aus Rohr geformten Bögen nach längerer Lagerzeit der Biegewinkel verändern kann. In diesem Zusammenhang stehende Beanstandungen müssen wir ablehnen.

90° Bögen aus Rohr geformt / 90° Bends formed out of pipe

$r \approx 1,5 d / r \approx 2 d$ (ab d 450)

SDR 17				
	d	s	l _e *	z
	90	5,4	150	340
	110	6,6	150	340
	125	7,4	150	380
	140	8,3	150	405
	160	9,5	150	425
	180	10,7	150	460
	200	11,9	150	495
	225	13,4	150	525
	250	14,8	250	570
	280	16,6	238	760
	315	18,7	334	950
	355	21,2	397	1100
	400	23,7	420	1200
	450	26,7	315	1350
	500	29,7	385	1550
	560	33,2	546	1900
	630	37,4	588	2100
	710	42,1	570	2200
	800	47,4	480	2200

PE 100 in Blau oder Orange auf Anfrage
* Mindestlänge

Artikelgruppe PE 100 Schwarz 25 929...

PE 100 RC Schwarz 23 929...

Art.-Nr.	PE 100 €/Stück	PE 100 RC €/Stück
0090 17	45,40	
0110 17	85,55	
0125 17	110,75	
0140 17	117,20	
0160 17	122,60	
0180 17	162,90	auf Anfrage
0200 17	181,15	
0225 17	189,00	
0250 17	274,15	
0280 17	339,10	
0315 17	512,10	
0355 17	716,20	
0400 17	989,35	
0450 17	1.345,25	
0500 17	1.952,70	
0560 17	2.488,00	
0630 17	3.088,35	
0710 17	5.622,25	
0800 17	8.763,75	

Rabattgruppe
PE 32

Dieses Produkt ist hauptsächlich für den Tiefbau entwickelt worden und kann durch seinen relativ großen Toleranzbereich beim Winkelmaß (bis +/- 3°) im Industrie- und Anlagenbau zu Komplikationen führen. Bitte berücksichtigen Sie, dass sich bei aus Rohr geformten Bögen nach längerer Lagerzeit der Biegewinkel verändern kann. In diesem Zusammenhang stehende Beanstandungen müssen wir ablehnen.

Winkel 90° / Elbow 90°

formgespritzt,
mit langen Schweißenden

SDR 11				
	d	s	z	VE ¹⁾
	250	22,7	304	2
	280	25,4	340	2
	315	28,6	370	1

1) VE = Verpackungseinheit.



DIBt
zugelassen



Artikelgruppe PE 100 25 061...

Art.-Nr.	€/Stück
0250 11	413,60
0280 11	696,45
0315 11	877,10

Rabattgruppe
PE 51



Winkel 90° / Elbow 90°

formgespritzt,
mit langen Schweißenden

SDR 17	d	s	z	VE ¹⁾
	250	14,8	303	2
	280	16,6	340	2
	315	18,7	370	1

1) VE = Verpackungseinheit



Artikelgruppe PE 100 25 061...

Art.-Nr.	€/Stück
0250 17	370,25
0280 17	558,60
0315 17	699,25

Rabattgruppe
PE 51

Winkel 45° / Elbow 45°

formgespritzt,
mit langen Schweißenden

SDR 11	d	s	z	VE ¹⁾
	20	3,0	44	200
	25	3,0	48	70
	32	3,0	57	35
	40	3,7	63	25
	50	4,6	70	15
	63	5,8	80	8
	75	6,8	90	12
	90	8,2	104	6
	110	10,0	108	4
	125	11,4	132	6
	140	12,8	136	2
	160	14,6	156	6
	180	16,4	176	2
	200	18,2	172	2
	225	20,5	182	1
	250	22,7	217	3
	280	25,5	238	3
	315	28,7	256	1

1) VE = Verpackungseinheit



Artikelgruppe PE 100 25 060...

Art.-Nr.	€/Stück
0020 11	8,10
0025 11	8,75
0032 11	10,40
0040 11	13,10
0050 11	14,80
0063 11	26,25
0075 11	35,30
0090 11	39,65
0110 11	64,30
0125 11	92,80
0140 11	103,60
0160 11	135,90
0180 11	153,90
0200 11	209,85
0225 11	249,70
0250 11	432,90
0280 11	652,95
0315 11	792,65

Rabattgruppe
PE 51

Winkel 45°/ Elbow 45°

formgespritzt,
mit langen Schweißenden

SDR 17	d	s	z	VE ¹⁾
	63	3,8	80	8
	75	4,5	90	12
	90	5,4	101	6
	110	6,6	108	4
	125	7,4	130	3
	140	8,3	135	2
	160	9,5	156	6
	180	10,7	178	2
	200	11,9	172	2
	225	13,4	184	1
	250	14,8	217	3
	280	16,6	232	3
	315	18,7	251	1

1) VE = Verpackungseinheit



Artikelgruppe **PE 100** 25 060...

Art.-Nr.	€/Stück
0063 17	23,50
0075 17	31,85
0090 17	35,40
0110 17	57,55
0125 17	83,60
0140 17	102,55
0160 17	122,15
0180 17	137,40
0200 17	187,75
0225 17	224,60
0250 17	372,35
0280 17	561,90
0315 17	699,15

Rabattgruppe
PE 51

Winkel 30°/ Elbow 30°

formgespritzt,
mit extra langen Schweißenden

SDR 11	d	s	z	VE ¹⁾
	90	8,2	208	10
	110	10,0	216	10
	160	14,6	232	4

SDR 17	d	s	z	VE ¹⁾
	90	5,4	208	10
	110	6,6	216	10
	160	9,5	232	4

1) VE = Verpackungseinheit



PE 100 25 019...

Art.-Nr.	€/Stück
0090 11	83,40
0110 11	104,45
0160 11	221,05

Art.-Nr.	€/Stück
0090 17	74,15
0110 17	91,95
0160 17	198,35

Rabattgruppe
PE 20

T-Stücke / Tee

formgespritzt,
mit langen Schweißenden

SDR 11	d	s	L	z	VE ¹⁾
	20	3,0	107	54	40
	25	3,0	117	59	30
	32	3,0	144	71	15
	40	3,7	168	84	12
	50	4,6	189	85	8
	63	5,8	224	112	8
	75	6,8	260	128	5
	90	8,2	286	143	10
	110	10,0	317	158	5
	125	11,4	356	177	3
	140	12,7	380	190	3
	160	14,6	408	202	2
	180	16,4	521	260	1
	200	18,2	490	245	1
	225	20,5	548	271	1
	250	22,7	622	310	1
	280	25,4	694	347	1
	315	28,6	752	375	1
	355	32,2	890	445	1
	400	36,3	956	478	1

1) VE = Verpackungseinheit



DIBt
zugelassen
bis d 315



Artikelgruppe

PE 100

25 066...

Art.-Nr.	€/Stück
0020 11	8,50
0025 11	9,65
0032 11	11,50
0040 11	13,85
0050 11	18,20
0063 11	25,05
0075 11	37,65
0090 11	58,25
0110 11	82,30
0125 11	116,00
0140 11	175,30
0160 11	203,20
0180 11	287,45
0200 11	413,70
0225 11	490,05
0250 11	695,65
0280 11	894,45
0315 11	1.336,10
0355 11	1.725,40
0400 11	2.578,40

Rabattgruppe
PE 51

T-Stücke / Tee

formgespritzt,
mit langen Schweißenden

SDR 17	d	s	L	z	VE ¹⁾
	63	3,8	219	111	8
	75	4,5	262	131	5
	90	5,4	280	140	10
	110	6,6	315	156	5
	125	7,4	355	176	3
	140	8,3	380	190	2
	160	9,5	401	204	2
	180	10,7	514	257	1
	200	11,9	492	246	1
	225	13,4	540	270	1
	250	14,8	624	314	1
	280	16,6	694	347	1
	315	18,7	750	375	1
	355	21,1	890	445	1
	400	23,7	956	478	1

1) VE = Verpackungseinheit



DIBt
zugelassen
bis d 315

Artikelgruppe

PE 100

25 066...

Art.-Nr.	€/Stück
0063 17	21,85
0075 17	32,75
0090 17	49,20
0110 17	70,25
0125 17	98,55
0140 17	149,80
0160 17	173,70
0180 17	244,60
0200 17	349,35
0225 17	416,15
0250 17	502,35
0280 17	762,05
0315 17	974,55
0355 17	1.402,95
0400 17	1.931,20

Rabattgruppe
PE 51

T-Stücke / Tee

mit reduziertem Abgang,
formgespritzt, verstärkt, mit langen Schweißenden

Artikelgruppe

PE 100

25 065...

SDR 11

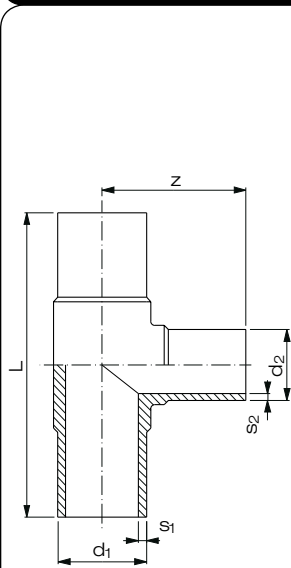

d ₁	d ₂	s ₁	s ₂	L	z	VE ¹⁾
63	50	5,8	4,6	220	103	24
75	32	6,8	3,0	256	103	15
75	50	6,8	4,6	253	113	10
75	63	6,8	5,8	260	117	12
90	63	8,2	5,8	275	137	10
90	75	8,2	6,8	278	138	10
110	63	10,0	5,8	315	157	10
110	75	10,0	6,8	315	157	10
110	90	10,0	8,2	317	155	10
125	75	11,4	6,8	340	170	8
125	90	11,4	8,2	340	170	8
125	110	11,4	10,0	340	170	8
160	63	14,6	5,8	347	175	2
160	75	14,6	6,8	348	179	2
160	90	14,6	8,2	349	182	2
160	110	14,6	10,0	400	202	2
180	90	16,4	8,2	427	200	2
180	110	16,4	10,0	464	225	2
180	160	16,4	14,6	412	204	2
200	63	18,2	5,8	550	225	3
200	90	18,2	8,2	560	227	3
200	110	18,2	10,0	560	245	1
200	125	18,2	11,4	550	240	1
200	160	18,2	14,6	564	275	3
225	75	20,5	6,8	451	226	1
225	90	20,5	8,2	450	224	1
225	110	20,5	10,0	449	226	1
225	160	20,5	14,6	498	246	1
225	180	20,5	16,4	558	280	1
250	110	22,7	10,0	630	245	2
250	160	22,7	14,6	630	272	1
250	200	22,7	18,2	630	294	1
315	90	28,6	8,3	545	290	1
315	110	28,6	10,0	555	292	1
315	160	28,6	14,6	585	310	1
315	200	28,6	18,2	640	331	1
315	225	28,6	20,5	650	335	1
315	250	28,6	22,7	680	330	1



DIBt

zugelassen

erhältlich
ab d 63 - d 315
auf Anfrage

Art.-Nr.

€/Stück

6350 11

27,20

7532 11

42,45

7550 11

42,45

7563 11

43,15

9063 11

60,20

9075 11

60,50

1163 11

88,90

1175 11

94,95

1190 11

111,90

1275 11

124,30

1290 11

124,30

1211 11

123,60

1663 11

242,50

1675 11

244,25

1690 11

244,25

1611 11

250,65

1890 11

347,20

1811 11

347,20

1816 11

337,25

2063 11

390,30

2090 11

390,30

2011 11

390,30

2012 11

390,30

2016 11

390,30

2275 11

544,25

2290 11

565,55

2211 11

569,85

2216 11

571,65

2218 11

573,70

2511 11

946,25

2516 11

946,25

2520 11

946,25

3190 11

1.299,10

3111 11

1.299,10

3116 11

1.299,10

3120 11

1.358,40

3122 11

1.358,40

3125 11

1.358,40

1) VE = Verpackungseinheit

Rabattgruppe
PE 51

T-Stücke / Tee

mit reduziertem Abgang,
getöpert, mit langen Schweißenden, druckklassengerecht

Artikelgruppe **PE 100** 25 955...

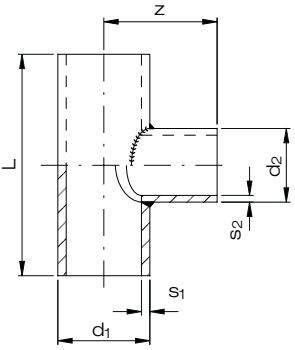
SDR 11	d_1	d_2	s_1	s_2	L	z	VE ¹⁾
	225	63	20,5	5,8	400	300	1
	250	63	22,7	5,8	400	300	1
	250	75	22,7	6,8	400	300	1
	280	90	25,4	8,2	400	300	1
	315	90	28,6	8,2	500	300	1
	355	90	32,3	8,2	500	300	1
	355	110	32,3	10,0	500	300	1
	400	90	36,4	8,2	500	300	1
	400	110	36,4	10,0	500	300	1
	400	125	36,4	11,4	500	300	1
	450	90	40,9	12,7	500	300	1
	450	110	40,9	10,0	500	300	1
	450	125	40,9	11,4	500	300	1
	450	140	40,9	12,7	500	300	1
	500	90	45,4	8,2	600	300	1
	500	110	45,4	10,0	600	300	1
	500	125	45,4	11,4	600	300	1
	500	140	45,4	12,7	600	300	1
	500	160	45,4	14,6	600	300	1
	500	180	45,4	16,4	600	300	1
	560	90	50,8	8,2	600	300	1
	560	110	50,8	10,0	600	300	1
	560	125	50,8	11,4	600	300	1
	560	160	50,8	14,6	600	300	1
	560	180	50,8	16,4	600	300	1
	630	90	57,2	8,2	600	300	1
	630	110	57,2	10,0	600	300	1
	630	125	57,2	11,4	600	300	1
	630	160	57,2	14,6	600	300	1
	630	180	57,2	16,4	600	300	1

1) VE = Verpackungseinheit

Art.-Nr.	€/Stück
2263 11	380,25
2563 11	398,95
2575 11	417,20
2890 11	467,05
3190 11	540,95
3590 11	595,25
3511 11	627,75
4090 11	738,65
4011 11	771,10
4012 11	796,10
4590 11	825,45
4511 11	857,50
4512 11	882,40
4514 11	907,40
5090 11	1.023,55
5011 11	1.056,05
5012 11	1.080,40
5014 11	1.105,90
5016 11	1.141,10
5018 11	1.176,75
5690 11	1.218,55
5611 11	1.250,20
5612 11	1.275,10
5616 11	1.335,60
5618 11	1.371,25
6390 11	1.511,05
6311 11	1.543,10
6312 11	1.568,05
6316 11	1.628,60
6318 11	1.664,20

Rabattgruppe
PE 31

T-Stücke / Tee

mit reduziertem Abgang,
formgespritzt, verstärkt, mit langen Schweißenden

Artikelgruppe

PE 100

25 065...

SDR 17

d_1	d_2	s_1	s_2	L	z	VE ¹⁾
63	50	3,8	3,0	213	100	24
75	50	4,5	3,0	253	113	10
75	63	4,5	3,8	252	117	12
90	63	5,4	3,8	264	134	10
90	75	5,4	4,5	272	138	10
110	63	6,6	3,8	305	153	10
110	75	6,6	4,5	305	148	10
110	90	6,6	5,4	310	155	10
125	63	7,4	3,8	350	170	7
125	90	7,4	5,4	330	167	8
125	110	7,4	6,6	340	170	8
160	63	9,5	3,8	340	171	2
160	75	9,5	4,5	348	179	2
160	90	9,5	5,4	343	177	2
160	110	9,5	6,6	390	193	2
180	90	10,7	5,4	420	200	3
180	160	10,7	9,5	412	204	2
200	63	11,9	3,8	550	225	3
200	90	11,9	5,4	550	227	3
200	110	11,9	6,6	550	240	1
200	125	11,9	7,4	550	240	1
200	160	11,9	9,5	550	265	3
225	75	13,4	4,5	440	226	1
225	90	13,4	5,4	440	224	1
225	110	13,4	6,6	439	226	1
225	160	13,4	9,5	486	246	1
225	180	13,4	10,7	552	280	1
250	110	14,8	6,6	630	245	2
250	160	14,8	9,5	630	272	1
250	200	14,8	11,9	630	294	1
315	90	18,7	5,4	545	290	1
315	110	18,7	6,6	546	290	1
315	160	18,7	9,5	575	310	1
315	200	18,7	11,9	640	331	1
315	225	18,7	13,4	638	335	1
315	250	18,7	14,8	670	333	1

DIBt
zugelassen

Art.-Nr.

€/Stück

6350 17	25,30
7550 17	38,10
7563 17	38,40
9063 17	53,80
9075 17	54,40
1163 17	79,75
1175 17	93,70
1190 17	102,30
1263 17	110,45
1290 17	110,45
1211 17	110,45
1663 17	218,15
1690 17	224,95
1690 17	224,95
1611 17	226,90
1890 17	347,20
1816 17	303,15
2063 17	351,30
2090 17	351,30
2011 17	351,30
2012 17	351,30
2016 17	351,30
2275 17	509,60
2290 17	509,60
2211 17	513,30
2216 17	514,40
2218 17	515,45
2511 17	849,75
2516 17	849,75
2520 17	849,75
3190 17	1.195,25
3111 17	1.195,70
3116 17	1.195,70
3120 17	1.201,95
3122 17	1.201,95
3125 17	1.201,95

1) VE = Verpackungseinheit

Rabattgruppe
PE 51

T-Stücke / Tee

mit reduziertem Abgang,
getöpfert, mit langen Schweißenden, druckklassengerecht

Artikelgruppe **PE 100** 25 955...

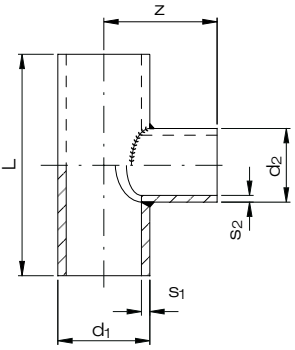
SDR 17	d_1	d_2	s_1	s_2	L	z	VE ¹⁾
	225	63	13,4	3,8	400	300	1
	250	63	14,8	3,8	400	300	1
	250	75	14,8	4,5	400	300	1
	280	90	13,6	5,4	400	300	1
	315	90	18,7	5,4	500	300	1
	355	90	21,1	5,4	500	300	1
	355	110	21,1	6,6	500	300	1
	400	90	23,7	5,4	500	300	1
	400	110	23,7	6,6	500	300	1
	400	125	23,7	7,4	500	300	1
	450	90	26,7	5,4	500	300	1
	450	110	26,7	6,6	500	300	1
	450	125	26,7	7,4	500	300	1
	450	140	26,7	8,3	500	300	1
	500	90	29,7	5,4	600	300	1
	500	110	29,7	6,6	600	300	1
	500	125	29,7	7,4	600	300	1
	500	140	29,7	8,3	600	300	1
	500	160	29,7	9,5	600	300	1
	500	180	29,7	10,7	600	300	1
	560	90	33,2	5,4	600	300	1
	560	110	33,2	6,6	600	300	1
	560	125	33,2	7,4	600	300	1
	560	160	33,2	8,3	600	300	1
	560	180	33,2	10,7	600	300	1
	630	90	37,4	5,4	600	300	1
	630	110	37,4	6,6	600	300	1
	630	125	37,4	7,4	600	300	1
	630	160	37,4	8,3	600	300	1
	630	180	37,4	10,7	600	300	1
	710	110	42,1	6,6	700	300	1
	710	160	42,1	7,4	700	300	1
	710	180	42,1	8,3	700	300	1
	710	200	42,1	11,9	700	300	1
	710	225	42,1	13,4	700	300	1
	800	110	47,4	6,6	700	300	1
	800	160	47,4	7,4	700	300	1
	800	180	47,4	8,3	700	300	1
	800	200	47,4	11,9	700	300	1
	800	225	47,4	13,4	700	300	1
	800	250	47,4	14,8	700	300	1

1) VE = Verpackungseinheit

Art.-Nr.	€/Stück
2263 17	352,20
2563 17	364,65
2575 17	382,90
2890 17	422,55
3190 17	473,30
3590 17	510,70
3511 17	540,95
4090 17	631,35
4011 17	662,05
4012 17	685,65
4590 17	690,10
4511 17	724,85
4512 17	743,50
4514 17	768,00
5090 17	824,10
5011 17	854,40
5012 17	878,45
5014 17	902,05
5016 17	934,50
5018 17	967,50
5690 17	1.062,75
5611 17	1.093,45
5612 17	1.117,05
5616 17	1.173,15
5618 17	1.206,10
6390 17	1.511,05
6311 17	1.231,50
6312 17	1.255,50
6316 17	1.311,60
6318 17	1.344,55
7111 17	1.891,30
7116 17	1.970,95
7118 17	2.003,90
7120 17	2.037,70
7122 17	2.080,50
8011 17	2.177,05
8016 17	2.256,75
8018 17	2.290,15
8020 17	2.323,55
8022 17	2.366,75
8025 17	2.410,80

Rabattgruppe
PE 31

Abzweig 45° / Branch 45°

formgespritzt,
aus PE, mit langen Schweißenden

Artikelgruppe **PE 100** 25 945...

SDR 11

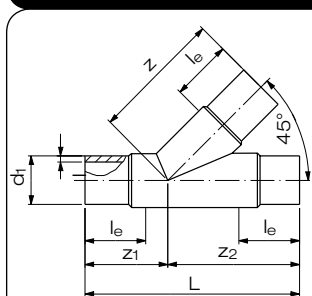

d	s	L	l _e	Z	z ₁	z ₂
40	3,7	185	45	120	85	120
50	4,6	223	55	145	78	145
63	5,8	245	63	156	86	159
75	6,9	290	75	178	112	178
90	8,2	370	85	233	136	234
110	10,0	400	85	251	151	249
125	11,4	440	105	290	150	290
160	14,6	540	115	315	165	375
180	16,4	575	116	384	191	384
200	18,2	625	122	408	216	409
225	20,5	705	135	485	220	485



Art.-Nr.

€/Stück

0040 11	77,90
0050 11	111,30
0063 11	153,20
0075 11	231,55
0090 11	357,80
0110 11	508,10
0125 11	732,75
0160 11	1.285,50
0180 11	1.510,25
0200 11	1.777,50
0225 11	2.504,10

Rabattgruppe
PE 13

Abzweig 45° / Branch 45°

formgespritzt,
aus PE, mit langen Schweißenden

Artikelgruppe **PE 100** 25 945...

SDR 17

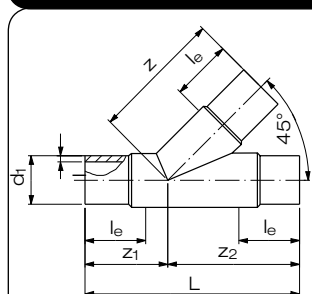

d	s	L	l _e	Z	z ₁	z ₂
40	2,4	185	45	120	85	120
50	3,0	223	55	145	78	145
63	3,8	245	63	156	86	159
75	4,5	290	75	178	112	178
90	5,4	370	85	233	136	234
110	6,6	400	85	251	151	249
125	7,4	440	105	290	150	290
160	9,5	540	115	315	165	375
180	10,7	575	116	384	191	384
200	11,9	625	122	408	216	409
225	13,4	705	135	485	220	485



Art.-Nr.

€/Stück

0040 17	69,60
0050 17	100,10
0063 17	136,50
0075 17	206,15
0090 17	306,50
0110 17	453,30
0125 17	702,20
0160 17	949,60
0180 17	1.185,75
0200 17	1.561,05
0225 17	1.807,15

Rabattgruppe
PE 13



Vorschweißbunde / Stub flange

formgespritzt,
mit langen Schweißenden

SDR 11	d	s	h ₁	z ₁	d ₃	d ₄	VE ¹⁾
	20	1,9	7	88	27	45	50
	25	2,3	9	88	33	58	40
	32	3,0	10	89	40	68	24
	40	3,7	11	98	50	78	15
	50	4,6	12	101	61	88	25
	63	5,8	14	124	75	102	12
	75	6,8	16	126	89	122	10
	90	8,2	17	143	105	138	6
	110	10,0	18	162	125	158	4
	125	11,4	25	170	132	158	3
	140	12,7	25	188	155	188	4
	160	14,6	25	202	175	212	4
	180	16,4	30	213	183	212	8
	200	18,2	32	213	232	268	4
	225	20,5	32	213	235	268	4
	250	22,7	35	204	285	320	2
	280	25,4	35	216	291	320	2
	315	28,6	35	232	335	370	2
	355	32,2	40	330	373	430	1
	400	36,3	46	360	427	482	1
	450 ²⁾	40,9	60	315	514	585	1
	500 ²⁾	45,4	60	415	530	585	1

- 1) VE = Verpackungseinheit
2) Vorschweißbunde Typ 012 werkseitig verlängert, Rabattgruppe 31

Artikelgruppe

PE 100

25 062...



DIBt
zugelassen
bis d 315

FM
Approved
erhältlich
ab d 63 - d 315
auf Anfrage

Art.-Nr.

€/Stück

0020 11	6,70
0025 11	6,80
0032 11	7,90
0040 11	9,30
0050 11	11,85
0063 11	14,00
0075 11	17,40
0090 11	23,05
0110 11	28,55
0125 11	35,30
0140 11	45,25
0160 11	50,55
0180 11	79,45
0200 11	90,70
0225 11	97,50
0250 11	149,65
0280 11	197,70
0315 11	250,95
0355 11	480,05
0400 11	765,05
0450 11	938,80
0500 11	1.188,90

Rabattgruppe
PE 51
ab d 450 PE 31

Vorschweißbunde / Stub flange

formgespritzt,
mit langen Schweißenden

SDR 17	d	s	h ₁	z ₁	d ₃	d ₄	VE ¹⁾
	63	3,8	14	118	75	102	12
	75	4,5	16	125	89	122	10
	90	5,4	17	141	105	138	6
	110	6,6	18	162	125	158	4
	125	7,4	18	167	132	158	3
	140	8,3	18	180	155	188	4
	160	9,5	18	201	175	212	4
	180	10,7	20	212	183	212	8
	200	11,9	24	210	232	268	4
	225	13,4	24	210	235	268	4
	250	14,9	25	198	285	320	2
	280	16,6	25	218	291	320	2
	315	18,7	25	212	335	370	2
	355	20,1	30	320	373	430	1
	400	22,7	33	340	427	482	1
	450 ²⁾	25,5	46	315	514	585	1
	500 ²⁾	28,3	46	415	530	585	1
	560 ²⁾	31,7	50	415	615	685	1
	630 ²⁾	35,7	50	415	642	685	1

- 1) VE = Verpackungseinheit
2) Vorschweißbunde Typ 012 werkseitig verlängert, Rabattgruppe 31

Artikelgruppe

PE 100

25 062...



DIBt
zugelassen
bis d 315

Art.-Nr.

€/Stück

0063 17	14,00
0075 17	17,40
0090 17	22,80
0110 17	28,35
0125 17	35,25
0140 17	45,25
0160 17	51,05
0180 17	80,00
0200 17	90,20
0225 17	97,50
0250 17	117,85
0280 17	178,10
0315 17	233,40
0355 17	434,95
0400 17	712,00
0450 17	857,90
0500 17	1.141,55
0560 17	1.405,95
0630 17	1.714,10

Rabattgruppe
PE 51
ab d 450 PE 31

Losflansche Typ "VB" / Backing ring type "VB" nach DIN 16962 / 16963-4 für Vorschweißbunde

PP Schwarz (oder Grau bei PN 10 bis d 500; bei PN 16 bis d 180), glasfaserverstärkt, mit Stahleinlage, Lochbild nach DIN EN 1092-1; Sonderflansche befinden sich im Kapitel "Flansche und Sonderteile"

Artikelgruppe **PP-G Grau** 11 014...

Artikelgruppe **PP-G Schwarz** 14 014...

Lochbild PN 10

bis d 400 bis 16 bar einsetzbar,
ab d 450 bis 10 bar einsetzbar

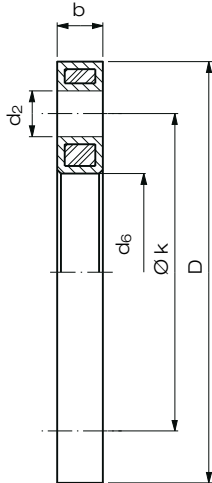

	d	DN	D	d ₆	Lochbild k	d ₂	b	VE ¹⁾
	20	15	95	28	65	4 x 14	12	75
	25	20	108	34	75	4 x 14	14	40
	32	25	115	42	85	4 x 14	16	30
	40	32	140	51	100	4 x 18	18	20
	50	40	150	62	110	4 x 18	18	15
	63	50	165	78	125	4 x 18	18	16
	75	65	187	92	145	4 x 18	18	15
	90	80	202	108	160	8 x 18	20	12
	110	100	220	128	180	8 x 18	20	11
	125	100	222	135	180	8 x 18	20	12
	140	125	250	158	210	8 x 18	24	12
	160	150	286	178	240	8 x 22	24	11
	180	150	286	190	240	8 x 22	24	11
	200	200	340	235	295	8 x 22	24	5
	225	200	340	238	295	8 x 22	24	5
	250	250	409	288	350	12 x 22	30	lose
	280	250	409	294	350	12 x 22	30	lose
	315	300	463	338	400	12 x 22	34	lose
	355	350	515	376	460	16 x 22	42	lose
	400	400	574	430	515	16 x 26	46	lose
	450	500	678	517	620	20 x 26	45	lose
	500	500	678	533	620	20 x 26	45	lose
	560	600	789	618	725	20 x 30	50	lose
	630	600	789	645	725	20 x 30	50	lose



Art.-Nr.

€/Stück

0020 11	11,85
0025 11	13,10
0032 11	15,80
0040 11	20,05
0050 11	23,30
0063 11	27,00
0075 11	29,95
0090 11	34,95
0110 11	46,60
0125 11	46,60
0140 11	63,70
0160 11	72,95
0180 11	72,95
0200 11	105,85
0225 11	105,85
0250 11	138,90
0280 11	138,90
0315 11	197,75
0355 11	397,10
0400 11	462,05
0450 11	661,25
0500 11	661,25
0560 11	1.134,65
0630 11	1.134,65

Auf Anfrage als Lüftungsflansche ohne Stahleinlage lieferbar.

1) VE = Verpackungseinheit im Karton

Rabattgruppe
PP-G 28

Lochbild PN 16

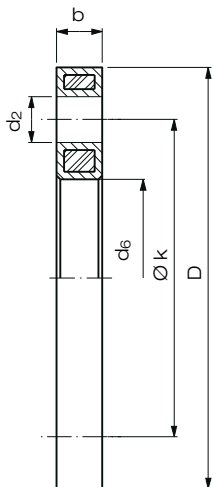

	d	DN	D	d ₆	Lochbild k	d ₂	b	VE ¹⁾
	20	15	95	28	65	4 x 14	12	75
	25	20	108	34	75	4 x 14	14	40
	32	25	115	42	85	4 x 14	16	30
	40	32	140	51	100	4 x 18	18	20
	50	40	150	62	110	4 x 18	18	15
	63	50	165	78	125	4 x 18	18	16
	75	65	187	92	145	4 x 18	18	15
	90	80	202	108	160	8 x 18	20	12
	110	100	220	128	180	8 x 18	20	11
	125	100	222	135	180	8 x 18	20	12
	140	125	250	158	210	8 x 18	24	12
	160	150	286	178	240	8 x 22	24	11
	180	150	286	190	240	8 x 22	24	11
	200 ²⁾	200	340	235	295	12 x 22	24	5
	225 ²⁾	200	340	238	295	12 x 22	24	5
	250 ²⁾	250	409	288	355	12 x 26	30	lose
	280 ²⁾	250	409	294	355	12 x 26	30	lose
	315 ²⁾	300	463	338	410	12 x 26	34	lose
	355 ²⁾	350	515	376	470	16 x 26	42	lose
	400 ²⁾	400	574	430	525	16 x 30	46	lose



Art.-Nr.

€/Stück

0020 11	11,85
0025 11	13,10
0032 11	15,80
0040 11	20,05
0050 11	23,30
0063 11	27,00
0075 11	29,95
0090 11	34,95
0110 11	46,60
0125 11	46,60
0140 11	63,70
0160 11	72,95
0180 11	72,95
0200 11	152,00
1200 11	152,00
1225 11	152,00
1250 11	182,35
1280 11	182,35
1315 11	272,70
1355 11	522,00
1400 11	638,90

Auf Anfrage als Lüftungsflansche ohne Stahleinlage lieferbar.

1) VE = Verpackungseinheit im Karton

2) nur in PP-G Schwarz

Rabattgruppe
PP-G 28

Festflansch / Fix flange stub end

formgespritzt aus PE 100,
mit integrierter Stahleinlage,
Lochbild nach DIN 2501-1, PN 10, mit langen Schweißenden

Artikelgruppe

PE 100

25 162...



Art.-Nr.

€/Stück

SDR 11	d / DN	s	L	L ₁	L ₂	L ₃	k	d ₁	d ₂	VE ¹⁾
	90/80	8,2	142	22	96	80	160	202	8 x 18	1
	110/100	10,0	147	22	100	80	180	222	8 x 18	1
	125/100	11,4	147	22	100	80	180	222	8 x 18	1
	160/150	14,6	170	24	118	100	240	286	8 x 22	1
	180/150	16,4	180	24	127	110	240	286	8 x 22	1

0090 11

132,25

0110 11

175,35

0125 11

180,55

0160 11

247,55

0180 11

349,50

Reduktionen / Reducer excentric

exzentrisch,
formgespritzt, mit langen Schweißenden

PE 100

25 069...

SDR 11	d ₁	d ₂	s ₁	s ₂	L	VE ¹⁾
	25	20	2,3	1,9	103	50
	32	25	3,0	2,3	114	50
	40	25	3,7	2,3	126	30
	40	32	3,7	3,0	125	30
	50	32	4,6	3,0	156	40
	50	40	4,6	3,7	157	30
	63	32	5,8	3,0	177	25
	63	40	5,8	3,7	177	25
	63	50	5,8	4,6	177	20
	75	50	6,8	4,6	197	15
	75	63	6,8	5,8	197	15
	90	63	8,2	5,8	213	9
	90	75	8,2	6,8	223	9
	110	63	10,0	5,8	247	6
	110	90	10,0	8,2	244	5
	125	63	11,4	5,8	268	8
	125	90	11,4	8,2	265	8
	125	110	11,4	10,0	260	4
	140	125	12,7	11,4	287	7
	160	90	14,6	8,2	309	6
	160	110	14,6	10,0	309	6
	160	125	14,6	11,4	309	6
	160	140	14,6	12,7	308	4
	180	90	16,4	8,2	348	4
	180	125	16,4	11,4	345	3
180	160	16,4	14,6	353	6	
200	160	18,2	14,6	373	2	
200	180	18,2	16,4	373	2	
225	160	20,5	14,6	405	2	
225	180	20,5	16,4	403	2	
225	200	20,5	18,2	403	2	
250	200	22,7	18,2	440	1	
250	225	22,7	20,5	440	1	



Art.-Nr.

€/Stück

2520 11

6,70

3225 11

7,65

4025 11

10,25

4032 11

10,25

5032 11

12,75

5040 11

12,75

6332 11

16,55

6340 11

16,55

6350 11

16,55

7550 11

25,50

7563 11

25,50

9063 11

34,95

9075 11

34,95

1163 11

46,90

1190 11

46,90

1263 11

55,90

1290 11

55,90

1211 11

55,90

1412 11

80,10

1690 11

107,25

1611 11

107,25

1612 11

107,25

1614 11

107,25

1890 11

138,95

1812 11

138,95

1816 11

138,95

2016 11

237,40

2018 11

237,40

2216 11

237,40

2218 11

237,40

2220 11

237,40

2521 11

311,20

2522 11

311,20

1) VE = Verpackungseinheit

Rabattgruppe
PE 20

Reduktionen / Reducer excentric

exzentrisch,
formgespritzt, mit langen Schweißenden

Artikelgruppe

PE 100

25 069...

SDR 17

	d_1	d_2	s_1	s_2	L	VE ¹⁾
	63	50	3,8	3,0	173	20
	75	50	4,5	3,0	195	14
	75	63	4,5	3,8	195	12
	90	63	5,4	3,8	216	9
	90	75	5,4	4,5	219	9
	110	63	6,6	3,8	246	5
	110	90	6,6	5,4	241	5
	125	63	7,4	3,8	265	8
	125	90	7,4	5,4	264	8
	125	110	7,4	6,6	264	4
	140	125	8,3	7,4	285	7
	160	90	9,5	5,4	310	6
	160	110	9,5	6,6	310	6
	160	125	9,5	7,4	310	7
	160	140	9,5	8,3	309	4
	180	90	10,7	5,4	345	4
	180	125	10,7	7,4	353	3
	180	160	10,7	9,5	340	6
	200	160	11,9	9,5	373	2
	200	180	11,9	10,7	370	2
	225	160	13,4	9,5	404	2
	225	180	13,4	10,7	399	2
	225	200	13,4	11,9	404	2
	250	200	14,8	11,9	440	1
	250	225	14,8	13,4	445	1

1) VE = Verpackungseinheit



DIBt
zugelassen

Art.-Nr.

€/Stück

6350 17	15,40
7550 17	23,05
7563 17	23,05
9063 17	31,75
9075 17	31,75
1163 17	43,25
1190 17	43,25
1263 17	52,50
1290 17	52,50
1211 17	52,50
1412 17	76,40
1690 17	101,10
1611 17	101,10
1612 17	101,10
1614 17	101,10
1890 17	132,40
1812 17	132,40
1816 17	132,40
2016 17	219,70
2018 17	219,70
2216 17	219,70
2218 17	219,70
2220 17	219,70
2521 17	238,45
2522 17	238,45

Rabattgruppe
PE 20

Reduktionen / Reducer concentric

zentrisch,
formgespritzt, mit langen Schweißenden

Artikelgruppe

PE 100

25 067...

SDR 11

	d ₁	d ₂	s ₁	s ₂	L	VE ¹⁾
	25	20	2,3	1,9	87	80
	32	20	3,0	1,9	92	60
	32	25	3,0	2,3	92	50
	40	20	3,7	1,9	102	40
	40	25	3,7	2,3	102	30
	40	32	3,7	3,0	102	30
	50	25	4,6	2,3	118	50
	50	32	4,6	3,0	118	50
	50	40	4,6	3,7	126	40
	63	32	5,8	3,0	136	30
	63	40	5,8	3,7	128	30
	63	50	5,8	4,6	150	25
	75	50	6,8	4,6	148	20
	75	63	6,8	5,8	149	15
	90	63	8,2	5,8	157	9
	90	75	8,2	6,8	163	12
	110	40	10,0	3,7	180	8
	110	63	10,0	5,8	180	8
	110	90	10,0	8,2	177	5
	125	63	11,4	5,8	187	6
	125	90	11,4	8,2	190	6
	125	110	11,4	10,0	200	4
	140	125	12,7	11,4	211	6
	160	90	14,6	8,2	217	2
	160	110	14,6	10,0	222	2
	160	125	14,6	11,4	228	2
	160	140	14,6	12,7	229	2
	180	125	16,4	11,4	272	1
	180	160	16,4	14,6	276	1
	200	160	18,2	14,6	252	1
	225	160	20,5	14,6	270	1
	250	160	22,7	14,6	314	1
	250	200	22,7	18,2	314	1
	250	225	22,7	20,5	315	1
	280	250	25,4	22,7	355	1
	315	200	28,6	18,2	375	1
	315	225	28,6	20,5	375	1
	315	250	28,6	22,7	375	1



DIBt
zugelassen



Art.-Nr.

€/Stück

2520 11	5,25
3220 11	6,05
3225 11	6,05
4020 11	8,75
4025 11	8,75
4032 11	8,75
5025 11	9,30
5032 11	10,20
5040 11	10,20
6332 11	14,00
6340 11	14,00
6350 11	14,00
7550 11	21,25
7563 11	21,25
9063 11	29,30
9075 11	29,30
1140 11	38,65
1163 11	38,65
1190 11	38,65
1263 11	46,70
1290 11	46,70
1211 11	46,70
1412 11	66,90
1690 11	89,50
1611 11	89,50
1612 11	89,50
1614 11	89,50
1812 11	100,10
1816 11	108,85
2016 11	126,60
2216 11	203,15
2516 11	275,95
2521 11	384,70
2522 11	288,85
2825 11	345,65
3120 11	494,95
3122 11	494,95
3125 11	494,95

1) VE = Verpackungseinheit

Reduktionen / Reducer concentric

zentrisch,
formgespritzt, mit langen Schweißenden

Artikelgruppe

PE 100

25 067...

SDR 17

	d_1	d_2	s_1	s_2	L	VE ¹⁾
	75	63	4,5	3,8	149	15
	90	63	5,4	3,8	157	9
	90	75	5,4	4,5	163	12
	110	63	6,6	3,8	180	8
	110	90	6,6	5,4	180	5
	125	63	7,4	3,8	187	6
	125	90	7,4	5,4	190	6
	125	110	7,4	6,6	200	4
	140	125	8,3	7,4	207	6
	160	90	9,5	5,4	217	2
	160	110	9,5	6,6	222	2
	160	125	9,5	7,4	228	2
	160	140	9,5	8,3	229	2
	180	125	10,7	7,4	272	1
	180	160	10,7	9,5	276	1
	200	160	11,9	9,5	252	1
	225	160	13,4	9,5	270	1
	250	160	14,8	9,5	314	1
	250	200	14,8	11,9	314	1
	250	225	14,8	13,4	315	1
	280	250	16,6	14,2	355	1
	315	200	18,7	11,9	380	1
	315	225	18,7	13,4	375	1
	315	250	18,7	14,8	375	1

1) VE = Verpackungseinheit



DIBt
zugelassen

Art.-Nr.

€/Stück

7563 17	21,25
9063 17	29,30
9075 17	29,30
1163 17	38,65
1190 17	38,65
1263 17	46,70
1290 17	46,70
1211 17	46,70
1412 17	66,90
1690 17	89,50
1611 17	89,50
1612 17	89,50
1614 17	89,50
1812 17	100,10
1816 17	108,85
2016 17	126,60
2216 17	203,15
2516 17	257,60
2521 17	359,00
2522 17	269,60
2825 17	345,65
3120 17	461,95
3122 17	461,95
3125 17	461,95

Rabattgruppe
PE 51

Endkappen / End cap

formgespritzt,
mit langen Schweißenden

SDR 11	d_1	s	L	VE ¹⁾
	20	1,9	45	200
	25	2,3	48	100
	32	3,0	54	80
	40	3,7	61	100
	50	4,6	71	70
	63	5,8	84	40
	75	6,8	91	25
	90	8,2	107	16
	110	10,0	133	10
	125	11,4	138	8
	140	12,8	144	15
	160	14,6	167	6
	180	16,4	191	2
	200	18,2	181	4
	225	20,5	211	1
	250	22,7	230	1
	280	25,4	257	2
	315	28,6	262	1



DIBt
zugelassen

FM
Approved
erhältlich
ab d 63 - d 315
auf Anfrage

Artikelgruppe

PE 100

25 064...

Art.-Nr.	€/Stück
0020 11	6,75
0025 11	7,20
0032 11	9,15
0040 11	11,15
0050 11	14,20
0063 11	18,70
0075 11	34,35
0090 11	41,90
0110 11	53,30
0125 11	61,15
0140 11	76,95
0160 11	80,35
0180 11	110,55
0200 11	137,45
0225 11	164,35
0250 11	189,25
0280 11	266,65
0315 11	365,05

SDR 17	d_1	s	L	VE ¹⁾
	63	3,8	83	40
	75	4,5	91	25
	90	5,4	107	16
	110	6,6	130	10
	125	7,4	136	8
	140	8,3	144	15
	160	9,5	170	6
	180	10,7	188	2
	200	11,9	181	4
	225	13,4	211	1
	250	14,8	230	1
	280	16,6	257	2
	315	18,7	262	1



DIBt
zugelassen

Art.-Nr.	€/Stück
0063 17	18,60
0075 17	34,75
0090 17	41,85
0110 17	53,15
0125 17	61,00
0140 17	76,35
0160 17	80,20
0180 17	110,55
0200 17	137,45
0225 17	164,35
0250 17	189,25
0280 17	266,65
0315 17	365,05

1) VE = Verpackungseinheit

Rabattgruppe
PE 51

Entlüftungsendkappe / Ventilation end cap

formgespritzt,
Entlüftungsanschluss sattelgeschw., mit langen Schweißenden

SDR 11 Gas PN 10	d	s	L	t	VE ¹⁾
	63	5,8	175	114	35
	90	8,2	198	137	20
	110	10,0	214	152	16
	125	11,4	224	162	12
	160	14,6	242	180	6
	180	16,4	275	212	4
	200	18,2	271	208	4
	225	20,5	297	234	4

1) VE = Verpackungseinheit

Artikelgruppe

PE 100

25 064...

Art.-Nr.	€/Stück
1063 11	137,20
1090 11	146,80
1110 11	171,95
1125 11	206,75
1160 11	221,65
1180 11	267,65
1200 11	303,40
1225 11	352,55

Rabattgruppe
PE 20

Entlüftungsendkappe / Ventilation end cap

formgespritzt,

Entlüftungsungsanschluss sattelgeschw., mit langen Schweißenden

Artikelgruppe **PE 100** 25 064...

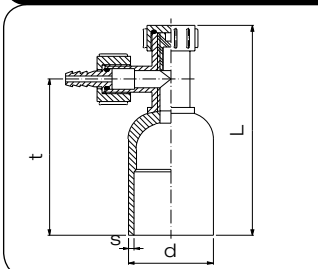
SDR 17 Gas PN 4	d	s	L	t	VE ¹⁾
	90	5,4	198	137	20
	110	6,6	214	152	16
	125	7,4	224	162	12
	160	9,5	242	180	6
	180	10,7	275	212	4
	200	11,9	271	208	4
	225	13,4	297	234	4

1) VE = Verpackungseinheit

Art.-Nr.	€/Stück
1090 17	146,80
1110 17	171,95
1125 17	206,75
1160 17	221,65
1180 17	267,65
1200 17	300,55
1225 17	352,55

Rabattgruppe
PE 20

Entlüftungsendkappe Typ „M“²⁾ / Ventilation end cap type „M“²⁾

formgespritzt,

Entlüftungsungsanschluss sattelgeschw.

Artikelgruppe **PE 100** 25 064...

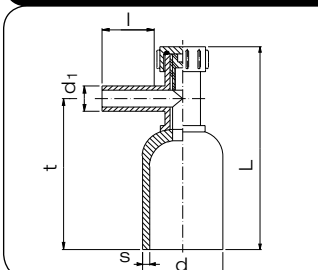
SDR 11 Gas PN 10	d	s	d ₁	L	t	l	VE ¹⁾
	63	5,8	32	173	114	45	35,00
	90	8,2	32	196	137	45	20,00
	110	10,0	32	211	152	45	16,00

1) VE = Verpackungseinheit

2) Auslaufartikel

Art.-Nr.	€/Stück
2063 11	137,20
2090 11	146,80
2110 11	171,95

Rabattgruppe
PE 20

Entlüftungsendkappe Typ „M“²⁾ / Ventilation end cap type „M“²⁾

formgespritzt,

Entlüftungsungsanschluss sattelgeschw.

Artikelgruppe **PE 100** 25 064...

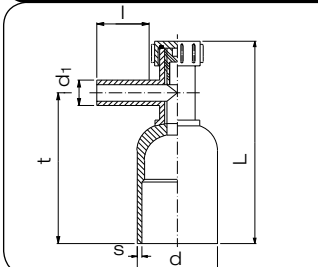
SDR 17 Gas PN 4	d	s	d ₁	L	t	l	VE ¹⁾
	90	5,4	32	196	137	45	20,00
	110	6,6	32	211	152	45	16,00
	160	9,5	32	238	180	45	6,00

1) VE = Verpackungseinheit

2) Auslaufartikel

Art.-Nr.	€/Stück
2090 17	146,80
2110 17	171,95
2160 17	221,65

Rabattgruppe
PE 20

PE-Kugelhähne ohne Getriebe / PE Ball valve without gear box

SDR 11, geeignet für Heizwendel- und Stumpfschweißung,
molchbar¹⁾

Artikelgruppe **PE 100 TW/AW** 25 3332...

Artikelgruppe **PE 100 Gas** 45 3330...

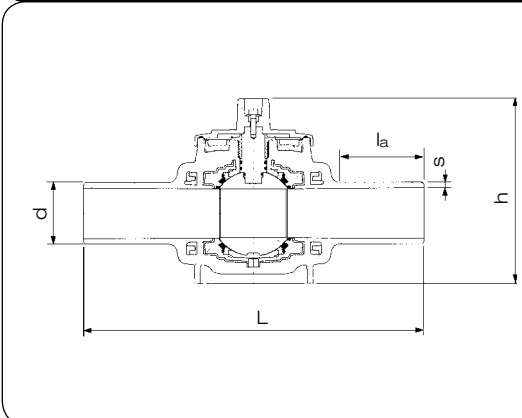
SDR 11	d	s	L	la	h
	32	2,9	285	85	150
	50	4,6	345	95	200
	63	5,8	420	115	225
	90	8,2	520	135	275
	110	10,0	595	150	315
	125 ¹⁾	11,4	700	205	310



Art.-Nr.	€/Stück
032 11	160,25
050 11	207,05
063 11	353,80
090 11	467,35
110 11	520,65
125 11	587,40

1) Abweichend dem rohrgleichen Durchgang beträgt bei d 125 der Durchgang an der Kugel nur 90 mm.

Rabattgruppe
30

PE-Kugelhähne mit Getriebe / PE Ball valve with gear box

SDR 11, geeignet für Heizwendel- und Stumpfschweißung,
molchbar¹⁾

Artikelgruppe **PE 100 TW/AW** 25 3333...

Artikelgruppe **PE 100 Gas** 45 3331...

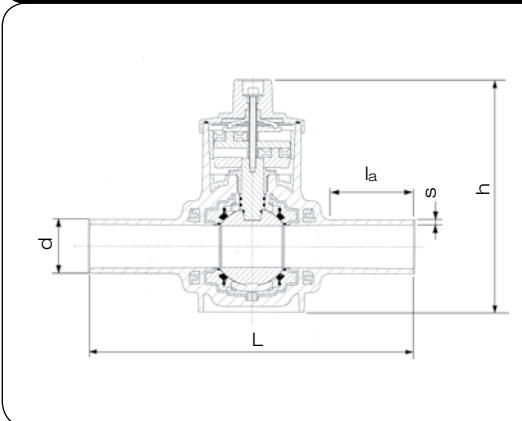
SDR 11	d	s	L	la	h
	63	5,8	420	115	290
	90	8,2	520	135	340
	110	10,0	595	150	375
	125 ¹⁾	11,4	700	205	380
	160	14,6	840	225	530
	180	16,4	920	230	565
	225	20,5	1120	280	650



Art.-Nr.	€/Stück
063 11	480,60
090 11	594,10
110 11	647,50
125 11	714,25
160 11	1.762,05
180 11	1.775,40
225 11	2.306,70

1) Abweichend dem rohrgleichen Durchgang beträgt bei d 125 der Durchgang an der Kugel nur 90 mm.

Rabattgruppe
30

