



MULTI-Bögen 90° / MULTI bend 90°

formgespritzt,
mit langen Schweißenden, $r \approx d$

SDR 11	d	s	z	VE ¹⁾
	20	2,0	59,0	100
	25	2,3	66,5	80
	32	2,9	78,5	50
	40	3,7	91,5	30
	50	4,6	107,0	40
	63	5,8	127,0	12
	75	6,8	148,0	10
	90	8,2	166,0	8
	110	10,0	188,5	8
	125	11,4	213,5	6
	140	12,7	234,5	3
	160	14,6	254,5	3
	180	16,4	284,5	4
	200	18,2	312,5	4
	225	20,5	344,5	2

¹⁾ VE = Verpackungseinheit



Artikelgruppe

PE 100

25 068...

Art.-Nr.	€/Stück
0020 11	6,70
0025 11	7,10
0032 11	7,60
0040 11	9,75
0050 11	12,80
0063 11	23,25
0075 11	30,60
0090 11	35,20
0110 11	64,65
0125 11	82,50
0140 11	92,10
0160 11	120,90
0180 11	135,80
0200 11	193,80
0225 11	228,10

Rabattgruppe
PE 51

MULTI-Bögen 90° / MULTI bend 90°

formgespritzt,
mit langen Schweißenden, $r \approx d$

SDR 17	d	s	z	VE ¹⁾
	63	3,8	127,0	12
	75	4,5	148,0	10
	90	5,4	166,0	8
	110	6,6	188,5	8
	125	7,4	213,5	6
	140	8,3	234,5	3
	160	9,5	254,5	3
	180	10,7	284,5	4
	200	11,9	312,5	4
	225	13,4	344,5	2

¹⁾ VE = Verpackungseinheit



Artikelgruppe

PE 100

25 068...

Art.-Nr.	€/Stück
0063 17	20,55
0075 17	27,80
0090 17	31,40
0110 17	58,45
0125 17	74,25
0140 17	91,20
0160 17	108,65
0180 17	122,25
0200 17	167,10
0225 17	188,55

Rabattgruppe
PE 51

Bögen 90° / Bend 90°

formgespritzt,
mit großem Radius und langen Schweißenden, $r \approx d$

Artikelgruppe **PE 100** 25 011...

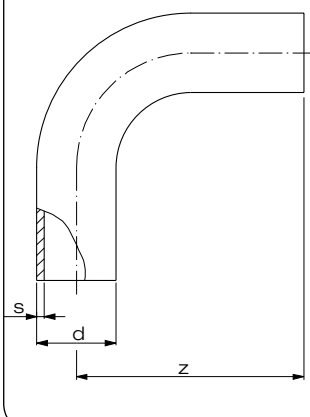
SDR 11	d	s	z	VE ¹⁾
	250	22,7	440	1
	280	25,4	460	1
	315	28,6	540	1



Art.-Nr.	€/Stück
0250 11	416,45
0280 11	540,85
0315 11	747,10

¹⁾ VE = Verpackungseinheit

Rabattgruppe
PE 20

11°, 22°, 30°, 45° Bögen aus Rohr geformt / Bends formed out of pipe

$r \approx 1,5 d / r \approx 2 d$ (ab d 450)

Artikelgruppe

11° PE 100 Schwarz	25 921...	11° PE 100 RC Schwarz	23 921...
22° PE 100 Schwarz	25 922...	22° PE 100 RC Schwarz	23 922...
30° PE 100 Schwarz	25 923...	30° PE 100 RC Schwarz	23 923...
45° PE 100 Schwarz	25 924...	45° PE 100 RC Schwarz	23 924...

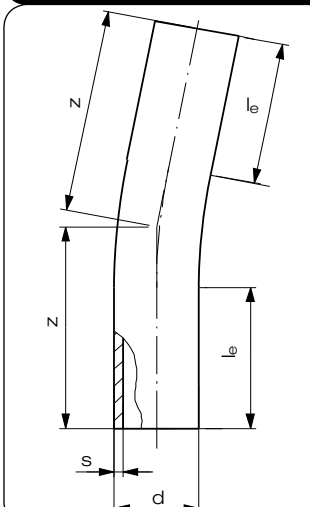
SDR 11	d	s	l _e	11° z	22° z	30° z	45° z
	90	8,2	170	340	340	340	340
	110	10,0	200	330	330	330	340
	125	11,4	210	380	380	380	380
	140	12,8	290	395	395	400	405
	160	14,6	260	420	420	420	425
	180	16,4	260	450	450	450	460
	200	18,2	280	480	480	480	495
	225	20,5	300	510	510	520	525
	250	22,8	320	550	550	560	570
	280	25,5	220	430	430	430	460
	315	28,7	250	633	633	633	647
	355	32,3	350	683	683	723	783
	400	36,4	350	700	700	750	800
	450	40,9	400*	800	800	830	900
	500	45,4	400*	850	850	880	950
	560	50,8	400*	900	900	930	1000
	630	57,2	400*	950	950	980	1100



Art.-Nr.	PE 100 €/Stück	PE 100 RC €/Stück
0090 11	38,90	
0110 11	73,90	
0125 11	94,40	
0140 11	102,35	
0160 11	109,80	auf Anfrage
0180 11	146,20	
0200 11	158,65	
0225 11	170,45	
0 250 11	300,80	
0280 11	385,75	
0315 11	549,55	
0355 11	1.015,10	
0400 11	1.123,50	
0450 11	1.372,35	
0500 11	1.934,00	
0560 11	2.483,75	
0630 11	3.201,70	

PE 100 in Blau oder Orange auf Anfrage
* Bei 45° Bögen l_e = 300 mm

Rabattgruppe
PE 32

Bitte berücksichtigen Sie, dass sich bei aus Rohr geformten Bögen nach längerer Lagerzeit der Biegewinkel verändern kann. In diesem Zusammenhang stehende Beanstandungen müssen wir ablehnen.



11°, 22°, 30°, 45° Bögen aus Rohr geformt / Bends formed out of pipe

$r \approx 1,5 d$ / $r \approx 2 d$ (ab d 450)

Artikelgruppe

11° PE 100 Schwarz 25 921...

11° PE 100 RC Schwarz 23 921...

22° PE 100 Schwarz 25 922...

22° PE 100 RC Schwarz 23 922...

30° PE 100 Schwarz 25 923...

30° PE 100 RC Schwarz 23 923...

45° PE 100 Schwarz 25 924...

45° PE 100 RC Schwarz 23 924...

SDR 17	d	s	l _e	11° z	22° z	30° z	45° z
	90	5,4	170	340	340	340	340
	110	6,6	200	330	330	330	340
	125	7,4	210	380	380	380	380
	140	8,3	290	395	395	400	405
	160	9,5	260	420	420	420	425
	180	10,7	260	450	450	450	460
	200	11,9	280	480	480	480	495
	225	13,4	300	510	510	520	525
	250	14,8	320	550	550	560	570
	280	16,6	220	430	430	430	460
	315	18,7	250	633	633	633	647
	355	21,1	350	683	683	723	783
	400	23,7	350	700	700	750	800
	450	26,7	400*	800	800	830	900
	500	29,7	400*	850	850	880	950
	560	33,2	400*	900	900	930	1000
	630	37,4	400*	950	950	980	1100

PE 100 in Blau oder Orange auf Anfrage
* Bei 45° Bögen l_e = 300 mm

Art.-Nr.	PE 100 €/Stück	PE 100 RC €/Stück
0090 17	38,90	
0110 17	73,90	
0125 17	94,40	
0140 17	102,35	
0160 17	109,80	auf Anfrage
0180 17	146,20	
0200 17	158,65	
0225 17	170,45	
0250 17	231,75	
0280 17	287,95	
0315 17	382,75	
0355 17	662,15	
0400 17	914,75	
0450 17	1.115,35	
0500 17	1.524,70	
0560 17	1.925,90	
0630 17	2.407,35	

Rabattgruppe
PE 32

60° Bögen aus Rohr geformt / 60° Bends formed out of pipe

$r \approx 1,5 d$ / $r \approx 2 d$ (ab d 450)

Artikelgruppe PE 100 Schwarz 25 926...

PE 100 RC Schwarz 23 926...

SDR 11	d	s	l _e	z
	90	8,2	100	235
	110	10,0	150	315
	125	11,4	150	338
	140	12,8	150	360
	160	14,6	180	420
	180	16,4	180	450
	200	18,2	200	500
	225	20,5	200	538
	250	22,8	220	595
	280	25,5	220	640
	315	28,7	250	723
	355	32,3	250	783
	400	36,4	250	850
	450	40,9	300	1200
	500	45,4	300	1300

PE 100 in Blau oder Orange auf Anfrage



Art.-Nr.	PE 100 €/Stück	PE 100 RC €/Stück
0090 11	59,70	
0110 11	87,05	
0125 11	98,65	
0140 11	111,10	
0160 11	129,85	auf Anfrage
0180 11	218,25	
0200 11	262,45	
0225 11	315,70	
0250 11	389,35	
0280 11	461,50	
0315 11	561,90	
0355 11	1.015,10	
0400 11	1.123,50	
0450 11	1.372,35	
0500 11	1.934,00	

Rabattgruppe
PE 32

Bitte berücksichtigen Sie, dass sich bei aus Rohr geformten Bögen nach längerer Lagerzeit der Biegewinkel verändern kann. In diesem Zusammenhang stehende Beanstandungen müssen wir ablehnen.

60° Bögen aus Rohr geformt / 60° Bends formed out of pipe

$r \approx 1,5 d / r \approx 2 d$ (ab d 450)

SDR 17				
	d	s	l _e	z
	90	5,4	100	235
	110	6,6	150	315
	125	7,4	150	338
	140	8,3	150	360
	160	9,5	180	420
	180	10,7	180	450
	200	11,9	200	500
	225	13,4	200	538
	250	14,8	220	595
	280	16,6	220	640
	315	18,7	250	723
	355	21,2	250	783
	400	23,7	250	850
	450	26,7	300	1200
	500	29,7	300	1300
	560	33,2	300	1420
	630	37,4	300	1560

PE 100 in Blau oder Orange auf Anfrage

Artikelgruppe PE 100 Schwarz 25 926...

PE 100 RC Schwarz 23 926...

Art.-Nr.	PE 100 €/Stück	PE 100 RC €/Stück
0090 17	49,90	
0110 17	77,65	
0125 17	99,15	
0140 17	107,50	
0160 17	115,25	auf Anfrage
0180 17	159,85	
0200 17	195,00	
0225 17	230,30	
0250 17	402,30	
0280 17	287,95	
0315 17	421,30	
0355 17	662,35	
0400 17	914,75	
0450 17	1.115,35	
0500 17	1.805,50	
0560 17	1.925,90	
0630 17	2.407,35	

Rabattgruppe
PE 32

90° Bögen aus Rohr geformt / 90° Bends formed out of pipe

$r \approx 1,5 d / r \approx 2 d$ (ab d 450)

SDR 11				
	d	s	l _e	z
	90	8,2	170	380
	110	10,0	200	445
	125	11,4	210	465
	140	12,8	290	510
	160	14,6	260	535
	180	16,4	260	600
	200	18,2	280	630
	225	20,5	300	675
	250	22,8	320	770
	280	25,5	220	640
	315	28,7	250	723
	355	32,3	250	783
	400	36,4	250	850
	450	40,9	300	1200
	500	45,4	300	1300
	560	50,8	300	1420
	630	57,2	300	1560

PE 100 in Blau oder Orange auf Anfrage



Artikelgruppe PE 100 Schwarz 25 929...

PE 100 RC Schwarz 23 929...

Art.-Nr.	PE 100 €/Stück	PE 100 RC €/Stück
0090 11	41,95	
0110 11	78,80	
0125 11	102,35	
0140 11	108,15	
0160 11	113,20	auf Anfrage
0180 11	150,50	
0200 11	167,25	
0225 11	174,45	
0250 11	333,55	
0280 11	419,05	
0315 11	574,55	
0355 11	1.015,10	
0400 11	1.123,50	
0450 11	1.524,70	
0500 11	2.287,05	
0560 11	2.967,85	
0630 11	3.820,05	

Rabattgruppe
PE 32

Bitte berücksichtigen Sie, dass sich bei aus Rohr geformten Bögen nach längerer Lagerzeit der Biegewinkel verändern kann. In diesem Zusammenhang stehende Beanstandungen müssen wir ablehnen.



90° Bögen aus Rohr geformt / 90° Bends formed out of pipe

$r \approx 1,5 d / r \approx 2 d$ (ab d 450)

SDR 17	d	s	l _e	z
	90	5,4	170	380
	110	6,6	200	445
	125	7,4	210	465
	140	8,3	290	510
	160	9,5	260	535
	180	10,7	260	600
	200	11,9	280	630
	225	13,4	300	675
	250	14,8	320	770
	280	16,6	220	640
	315	18,7	250	723
	355	21,2	250	783
	400	23,7	250	850
	450	26,7	300	1200
	500	29,7	300	1300
	560	33,2	300	1420
	630	37,4	300	1560

PE 100 in Blau oder Orange auf Anfrage

Artikelgruppe PE 100 Schwarz 25 929...

PE 100 RC Schwarz 23 929...

Art.-Nr.	PE 100 €/Stück	PE 100 RC €/Stück
0090 17	41,95	
0110 17	79,05	
0125 17	102,35	
0140 17	108,30	
0160 17	113,30	
0180 17	150,60	
0200 17	167,45	
0225 17	174,70	
0250 17	253,45	
0280 17	313,50	
0315 17	473,45	
0355 17	662,15	
0400 17	914,75	
0450 17	1.243,85	
0500 17	1.805,50	
0560 17	2.300,45	
0630 17	2.855,55	

auf
Anfrage

Rabattgruppe
PE 32

Bitte berücksichtigen Sie, dass sich bei aus Rohr geformten Bögen nach längerer Lagerzeit der Biegewinkel verändern kann. In diesem Zusammenhang stehende Beanstandungen müssen wir ablehnen.

Winkel 90° / Elbow 90°

formgespritzt,
mit langen Schweißenden

SDR 11	d	s	z	VE ¹⁾
	250	22,7	304	2
	280	25,4	340	2
	315	28,6	370	1

¹⁾ VE = Verpackungseinheit.



DIBt
zugelassen



erhältlich
auf Anfrage

Artikelgruppe PE 100 25 061...

Art.-Nr.	€/Stück
0250 11	368,10
0280 11	619,85
0315 11	780,65

Rabattgruppe
PE 51

Winkel 90° / Elbow 90°

formgespritzt,
mit langen Schweißenden

Artikelgruppe **PE 100** 25 061...

SDR 17	d	s	z	VE ¹⁾
	250	14,8	303	2
	280	16,6	340	2
	315	18,7	370	1



Art.-Nr.	€/Stück
0250 17	329,50
0280 17	497,15
0315 17	622,35

1) VE = Verpackungseinheit

Rabattgruppe
PE 51

Winkel 45° / Elbow 45°

formgespritzt,
mit langen Schweißenden

Artikelgruppe **PE 100** 25 060...

SDR 11	d	s	z	VE ¹⁾
	20	3,0	44	100
	25	3,0	48	40
	32	3,0	57	35
	40	3,7	63	25
	50	4,6	70	15
	63	5,8	80	8
	75	6,8	90	12
	90	8,2	104	6
	110	10,0	108	4
	125	11,4	132	3
	140	12,8	136	2
	160	14,6	156	6
	180	16,4	176	2
	200	18,2	172	2
	225	20,5	182	1
	250	22,7	217	3
	280	25,5	238	3
	315	28,7	256	1



Art.-Nr.	€/Stück
0020 11	7,15
0025 11	7,75
0032 11	9,25
0040 11	11,60
0050 11	13,10
0063 11	23,35
0075 11	31,40
0090 11	35,25
0110 11	57,15
0125 11	82,55
0140 11	92,15
0160 11	120,90
0180 11	136,95
0200 11	186,75
0225 11	222,20
0250 11	385,25
0280 11	581,15
0315 11	705,50

1) VE = Verpackungseinheit

Rabattgruppe
PE 51



Winkel 45°/ Elbow 45°

formgespritzt,
mit langen Schweißenden

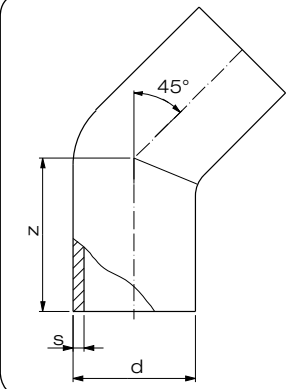
SDR 17	d	s	z	VE ¹⁾
	63	3,8	80	8
	75	4,5	90	12
	90	5,4	101	6
	110	6,6	108	4
	125	7,4	130	3
	140	8,3	135	2
	160	9,5	156	6
	180	10,7	178	2
	200	11,9	172	2
	225	13,4	184	1
	250	14,8	217	3
	280	16,6	232	3
	315	18,7	251	1

¹⁾ VE = Verpackungseinheit



Artikelgruppe PE 100 25 060...

Art.-Nr.	€/Stück
0063 17	20,85
0075 17	28,30
0090 17	31,45
0110 17	51,20
0125 17	74,35
0140 17	91,25
0160 17	108,65
0180 17	122,25
0200 17	167,10
0225 17	199,90
0250 17	331,40
0280 17	500,05
0315 17	622,25

Rabattgruppe
PE 51

Winkel 30°/ Elbow 30°

formgespritzt,
mit extra langen Schweißenden

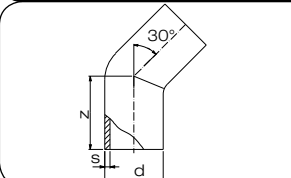
SDR 11	d	s	z	VE ¹⁾
	90	8,2	208	10
	110	10,0	216	10
	160	14,6	232	4

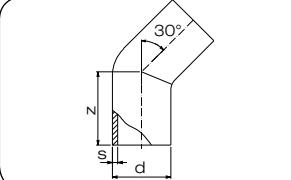
SDR 17	d	s	z	VE ¹⁾
	90	5,4	208	10
	110	6,6	216	10
	160	9,5	232	4

¹⁾ VE = Verpackungseinheit



PE 100 25 019...

Art.-Nr.	€/Stück
0090 11	74,20
0110 11	92,90
0160 11	196,70



Art.-Nr.	€/Stück
0090 17	65,95
0110 17	81,80
0160 17	176,50

Rabattgruppe
PE 20

T-Stücke / Tee

formgespritzt,
mit langen Schweißenden

SDR 11	d	s	L	z	VE ¹⁾
	20	3,0	107	54	40
	25	3,0	117	59	30
	32	3,0	144	71	15
	40	3,7	168	84	12
	50	4,6	189	85	8
	63	5,8	224	112	8
	75	6,8	260	128	5
	90	8,2	286	143	10
	110	10,0	317	158	5
	125	11,4	356	177	3
	140	12,7	380	190	3
	160	14,6	408	202	2
	180	16,4	521	260	1
	200	18,2	490	245	1
	225	20,5	548	271	1
	250	22,7	622	310	1
	280	25,4	694	347	1
	315	28,6	752	375	1
	355	32,2	890	445	1
	400	36,3	956	478	1

1) VE = Verpackungseinheit



DIBt
zugelassen

Artikelgruppe
FM
Approved
erhältlich
ab d 63 - d 315
auf Anfrage

PE 100

25 066...

Art.-Nr.

€/Stück

0020 11
0025 11
0032 11
0040 11
0050 11
0063 11
0075 11
0090 11
0110 11
0125 11
0140 11
0160 11
0180 11
0200 11
0225 11
0250 11
0280 11
0315 11
0355 11
0400 11

7,50
8,55
10,20
12,25
16,15
22,25
33,50
51,80
73,20
103,20
156,00
180,80
255,80
368,20
436,15
619,15
796,10
1.189,20
1.535,70
2.294,95

Rabattgruppe
PE 51

T-Stücke / Tee

formgespritzt,
mit langen Schweißenden

SDR 17	d	s	L	z	VE ¹⁾
	63	3,8	219	111	8
	75	4,5	262	131	5
	90	5,4	280	140	10
	110	6,6	315	156	5
	125	7,4	355	176	3
	140	8,3	380	190	2
	160	9,5	401	204	2
	180	10,7	514	257	1
	200	11,9	492	246	1
	225	13,4	540	270	1
	250	14,8	624	314	1
	280	16,6	694	347	1
	315	18,7	750	375	1
	355	21,1	890	445	1
	400	23,7	956	478	1

1) VE = Verpackungseinheit



DIBt
zugelassen

Artikelgruppe

PE 100

25 066...

Art.-Nr.

€/Stück

0063 17
0075 17
0090 17
0110 17
0125 17
0140 17
0160 17
0180 17
0200 17
0225 17
0250 17
0280 17
0315 17
0355 17
0400 17

19,40
29,10
43,75
62,50
87,70
133,30
154,55
217,70
310,90
370,35
447,10
678,25
867,35
1.248,65
1.718,85

Rabattgruppe
PE 51



T-Stücke / Tee

mit reduziertem Abgang,
formgespritzt, verstärkt, mit langen Schweißenden

Artikelgruppe

PE 100

25 065...

SDR 11

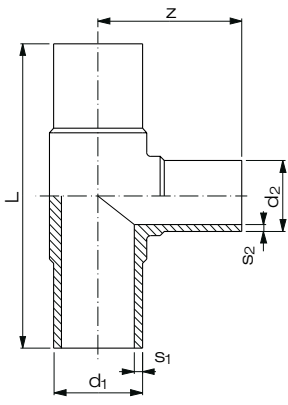

d_1	d_2	s_1	s_2	L	z	VE ¹⁾
63	50	5,8	4,6	220	103	24
75	32	6,8	3,0	256	103	15
75	50	6,8	4,6	253	113	10
75	63	6,8	5,8	260	117	12
90	63	8,2	5,8	275	137	10
90	75	8,2	6,8	278	138	10
110	63	10,0	5,8	315	157	10
110	75	10,0	6,8	315	157	10
110	90	10,0	8,2	315	155	10
125	75	11,4	6,8	340	170	8
125	90	11,4	8,2	340	170	8
125	110	11,4	10,0	340	170	8
160	63	14,6	5,8	347	175	2
160	75	14,6	6,8	348	179	2
160	90	14,6	8,2	349	182	2
160	110	14,6	10,0	400	202	2
180	90	16,4	8,2	430	200	2
180	110	16,4	10,0	464	225	2
180	160	16,4	14,6	412	204	2
200	63	18,2	5,8	550	225	3
200	90	18,2	8,2	560	227	3
200	110	18,2	10,0	560	245	1
200	125	18,2	11,4	550	240	1
200	160	18,2	14,6	564	275	3
225	75	20,5	6,8	451	226	1
225	90	20,5	8,2	450	224	1
225	110	20,5	10,0	449	226	1
225	160	20,5	14,6	498	246	1
225	180	20,5	16,4	558	280	1
315	90	28,6	8,3	545	290	1
315	110	28,6	10,0	555	290	1
315	160	28,6	14,6	585	310	1
315	200	28,6	18,2	640	331	1
315	225	28,6	20,5	650	335	1
315	250	28,6	22,7	680	330	1



DIBt

zugelassen



erhältlich

ab d 63 - d 315

auf Anfrage

Art.-Nr.

€/Stück

6350 11	24,20
7532 11	37,75
7550 11	37,75
7563 11	38,35
9063 11	53,55
9075 11	53,80
1163 11	79,10
1175 11	84,45
1190 11	99,55
1275 11	110,60
1290 11	110,60
1211 11	110,00
1663 11	215,80
1675 11	217,35
1690 11	217,35
1611 11	223,05
1890 11	309,00
1811 11	309,00
1816 11	300,10
2063 11	347,35
2090 11	347,35
2011 11	347,35
2012 11	347,35
2016 11	347,35
2275 11	484,35
2290 11	503,35
2211 11	507,15
2216 11	508,75
2218 11	510,60
3190 11	1.156,25
3111 11	1.156,25
3116 11	1.156,25
3120 11	1.209,05
3122 11	1.209,05
3125 11	1.209,05

¹⁾ VE = Verpackungseinheit

T-Stücke / Tee

mit reduziertem Abgang,
getöpft, mit langen Schweißenden, druckklassengerecht

Artikelgruppe

PE 100

25 955...

SDR 11

d_1	d_2	s_1	s_2	L	z	VE ¹⁾
225	63	20,5	5,8	400	300	1
250	63	22,7	5,8	400	300	1
250	75	22,7	6,8	400	300	1
280	90	25,4	8,2	400	300	1
315	90	28,6	8,2	500	300	1
355	90	32,3	8,2	500	300	1
355	110	32,3	10,0	500	300	1
400	90	36,4	8,2	500	300	1
400	110	36,4	10,0	500	300	1
400	125	36,4	11,4	500	300	1
450	90	40,9	12,7	500	300	1
450	110	40,9	10,0	500	300	1
450	125	40,9	11,4	500	300	1
450	140	40,9	12,7	500	300	1
500	90	45,4	8,2	600	300	1
500	110	45,4	10,0	600	300	1
500	125	45,4	11,4	600	300	1
500	140	45,4	12,7	600	300	1
500	160	45,4	14,6	600	300	1
500	180	45,4	16,4	600	300	1
560	90	50,8	8,2	600	300	1
560	110	50,8	10,0	600	300	1
560	125	50,8	11,4	600	300	1
560	160	50,8	14,6	600	300	1
560	180	50,8	16,4	600	300	1
630	90	57,2	8,2	600	300	1
630	110	57,2	10,0	600	300	1
630	125	57,2	11,4	600	300	1
630	160	57,2	14,6	600	300	1
630	180	57,2	16,4	600	300	1

 DIBt
 zugelassen

Art.-Nr.

€/Stück

2263 11	358,70
2563 11	376,35
2575 11	393,55
2890 11	440,60
3190 11	510,30
3590 11	561,55
3511 11	592,20
4090 11	696,80
4011 11	727,45
4012 11	751,00
4590 11	778,70
4511 11	808,95
4512 11	832,45
4514 11	856,00
5090 11	965,60
5011 11	996,25
5012 11	1.019,80
5014 11	1.043,30
5016 11	1.076,50
5018 11	1.110,10
5690 11	1.149,55
5611 11	1.179,40
5612 11	1.202,90
5616 11	1.260,00
5618 11	1.293,60
6390 11	1.425,50
6311 11	1.455,75
6312 11	1.479,25
6316 11	1.536,40
6318 11	1.570,00

1) VE = Verpackungseinheit

 Rabattgruppe
 PE 31

T-Stücke / Tee

mit reduziertem Abgang,
formgespritzt, verstärkt, mit langen Schweißenden

Artikelgruppe

PE 100

25 065...

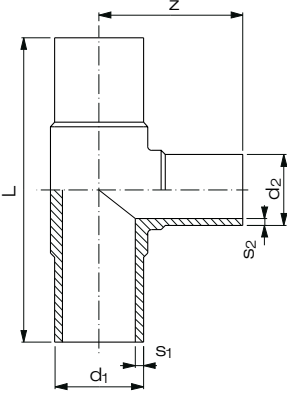
SDR 17	d ₁	d ₂	s ₁	s ₂	L	z	VE ¹⁾
	63	50	3,8	3,0	213	100	24
	75	50	4,5	3,0	253	113	10
	75	63	4,5	3,8	252	117	12
	90	63	5,4	3,8	264	134	10
	90	75	5,4	4,5	272	138	10
	110	63	6,6	3,8	305	153	10
	110	75	6,6	4,5	305	148	10
	110	90	6,6	5,4	310	155	10
	125	63	7,4	3,8	350	170	7
	125	90	7,4	5,4	330	167	7
	125	110	7,4	6,6	340	170	8
	160	63	9,5	3,8	340	171	2
	160	75	9,5	4,5	348	179	2
	160	90	9,5	5,4	343	177	2
	160	110	9,5	6,6	390	193	2
	180	90	10,7	5,4	420	200	2
	180	160	10,7	9,5	412	204	2
	200	63	11,9	3,8	550	225	3
	200	90	11,9	5,4	550	227	3
	200	110	11,9	6,6	550	240	1
	200	125	11,9	7,4	550	240	1
	200	160	11,9	9,5	550	265	3
	225	75	13,4	4,5	440	226	1
	225	90	13,4	5,4	440	224	1
	225	110	13,4	6,6	439	226	1
	225	160	13,4	9,5	486	246	1
	225	180	13,4	10,7	552	280	1
	315	90	18,7	5,4	545	290	1
	315	110	18,7	6,6	546	290	1
	315	160	18,7	9,5	575	310	1
	315	200	18,7	11,9	640	331	1
	315	225	18,7	13,4	638	335	1
	315	250	18,7	14,8	670	333	1



DIBt
zugelassen

Art.-Nr.

€/Stück

635017	22,45
755017	33,85
756317	34,15
906317	47,85
907517	48,40
116317	70,95
117517	83,35
119017	91,00
126317	98,25
129017	98,25
121117	98,25
166317	194,15
169017	200,15
169017	200,15
161117	201,90
189017	309,00
181617	269,80
206317	312,65
209017	312,65
201117	312,65
201217	312,65
201617	312,65
227517	453,55
229017	453,55
221117	456,85
221617	457,85
221817	458,75
319017	1.063,80
311117	1.064,25
311617	1.064,25
312017	1.069,80
312217	1.069,80
312517	1.069,80

¹⁾ VE = Verpackungseinheit

T-Stücke / Tee

mit reduziertem Abgang,
getöpert, mit langen Schweißenden, druckklassengerecht

Artikelgruppe

PE 100

25 955...

SDR 17

	d ₁	d ₂	s ₁	s ₂	L	z	VE ¹⁾
	225	63	13,4	3,8	400	300	1
	250	63	14,8	3,8	400	300	1
	250	75	14,8	4,5	400	300	1
	280	90	13,6	5,4	400	300	1
	315	90	18,7	5,4	500	300	1
	355	90	21,1	5,4	500	300	1
	355	110	21,1	6,6	500	300	1
	400	90	23,7	5,4	500	300	1
	400	110	23,7	6,6	500	300	1
	400	125	23,7	7,4	500	300	1
	450	90	26,7	5,4	500	300	1
	450	110	26,7	6,6	500	300	1
	450	125	26,7	7,4	500	300	1
	450	140	26,7	8,3	500	300	1
	500	90	29,7	5,4	600	300	1
	500	110	29,7	6,6	600	300	1
	500	125	29,7	7,4	600	300	1
	500	140	29,7	8,3	600	300	1
	500	160	29,7	9,5	600	300	1
	500	180	29,7	10,7	600	300	1
	560	90	33,2	5,4	600	300	1
	560	110	33,2	6,6	600	300	1
	560	125	33,2	7,4	600	300	1
	560	160	33,2	8,3	600	300	1
	560	180	33,2	10,7	600	300	1
	630	90	37,4	5,4	600	300	1
	630	110	37,4	6,6	600	300	1
	630	125	37,4	7,4	600	300	1
	630	160	37,4	8,3	600	300	1
	630	180	37,4	10,7	600	300	1
	710	110	42,1	6,6	700	300	1
	710	160	42,1	7,4	700	300	1
	710	180	42,1	8,3	700	300	1
	710	200	42,1	11,9	700	300	1
	710	225	42,1	13,4	700	300	1
	800	110	47,4	6,6	700	300	1
	800	160	47,4	7,4	700	300	1
	800	180	47,4	8,3	700	300	1
	800	200	47,4	11,9	700	300	1
	800	225	47,4	13,4	700	300	1
	800	250	47,4	14,8	700	300	1

 DIBT
zugelassen

Art.-Nr.

€/Stück

2263 17	332,25
2563 17	344,00
2575 17	361,20
2890 17	398,60
3190 17	446,50
3590 17	481,75
3511 17	510,30
4090 17	595,60
4011 17	624,55
4012 17	646,80
4590 17	651,00
4511 17	683,80
4512 17	701,40
4514 17	724,50
5090 17	777,45
5011 17	806,00
5012 17	828,70
5014 17	850,95
5016 17	881,60
5018 17	912,70
5690 17	1.002,55
5611 17	1.031,55
5612 17	1.053,80
5616 17	1.106,70
5618 17	1.137,80
6390 17	1.133,20
6311 17	1.161,75
6312 17	1.184,40
6316 17	1.237,35
6318 17	1.268,40
7110 17	1.784,20
7116 17	1.859,35
7118 17	1.890,45
7120 17	1.922,35
7122 17	1.962,70
8011 17	2.053,80
8016 17	2.129,00
8018 17	2.160,50
8020 17	2.192,00
8022 17	2.232,75
8025 17	2.274,30

1) VE = Verpackungseinheit

 Rabattgruppe
PE 31

P VDF / ECTFE

Sonderwerkstoffe

PURAD

Flansche und Sonderteile

Armaturen

Doppelrohr

Halbzeuge / Wickelrohr

Geothermie

Betonschutzplatten

Schweißtechnik

Geobaustoffe



Abzweig 45° / Branch 45°

formgespritzt,
aus PE, mit langen Schweißenden

SDR 11	d	s	L	l _e	Z	z ₁	z ₂
	50	4,6	219	55	142	76	166
	63	5,8	245	63	158	86	186
	75	6,8	290	74	175	111	218
	90	8,2	370	85	233	136	270
	110	10,0	400	84	248	150	284
	160	14,6	540	115	315	165	375
	225	20,5	705	135	485	220	485

Artikelgruppe **PE 100** 25 945...

Art.-Nr.	€/Stück
0050 11	99,05
0063 11	136,35
0075 11	206,05
0090 11	318,45
0110 11	452,20
0160 11	1.133,55
0225 11	2.228,80

Rabattgruppe
PE 13

Abzweig 45° / Branch 45°

formgespritzt,
aus PE, mit langen Schweißenden

SDR 17	d	s	L	l _e	Z	z ₁	z ₂
	50	3,0	223	55	145	78	145
	63	3,8	245	63	159	86	159
	75	4,5	290	75	171	123	171
	90	5,4	370	85	233	136	233
	110	6,6	400	85	249	151	249
	160	9,5	540	115	375	165	375
	225	13,4	705	135	485	220	485

Artikelgruppe **PE 100** 25 945...

Art.-Nr.	€/Stück
0050 17	89,05
0063 17	121,45
0075 17	183,45
0090 17	272,80
0110 17	403,45
0160 17	837,35
0225 17	1.593,55

Rabattgruppe
PE 13

NEU

Vorschweißbunde / Stub flange

formgespritzt,
mit langen Schweißenden

Artikelgruppe

PE 100

25 062...

SDR 11

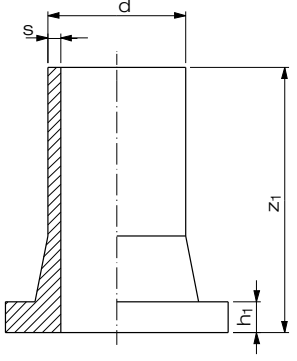

d	s	h ₁	z ₁	VE ¹⁾
20	1,9	7	88	50
25	2,3	9	88	40
32	3,0	10	89	24
40	3,7	11	98	15
50	4,6	12	101	25
63	5,8	14	124	12
75	6,8	16	126	10
90	8,2	17	143	6
110	10,0	18	162	4
125	11,4	25	170	3
140	12,7	25	188	4
160	14,6	25	202	4
180	16,4	30	213	4
200	18,2	32	213	1
225	20,5	32	213	1
250	22,7	35	275	2
280	25,4	35	377	1
315	28,6	35	382	1
355 ²⁾	32,2	40	330	1
400 ²⁾	36,3	46	360	1
450 ²⁾	40,9	60	315	1
500 ²⁾	45,4	60	315	1



DIBt

zugelassen



erhältlich
ab d 63 - d 315
auf Anfrage

Art.-Nr.

€/Stück

0020 11	5,90
0025 11	6,00
0032 11	7,00
0040 11	8,25
0050 11	10,50
0063 11	12,40
0075 11	15,45
0090 11	20,50
0110 11	25,35
0125 11	31,40
0140 11	40,20
0160 11	44,95
0180 11	70,70
0200 11	80,70
0225 11	86,75
0250 11	133,15
0280 11	175,90
0315 11	223,35
0355 11	427,20
0400 11	680,90
0450 11	827,70
0500 11	1.048,20

1) VE = Verpackungseinheit

2) Vorschweißbunde Typ 012 werkseitig verlängert, Rabattgruppe 31

Rabattgruppe

PE 51

ab d 355 PE 31

Vorschweißbunde / Stub flange

formgespritzt,
mit langen Schweißenden

Artikelgruppe

PE 100

25 062...

SDR 17

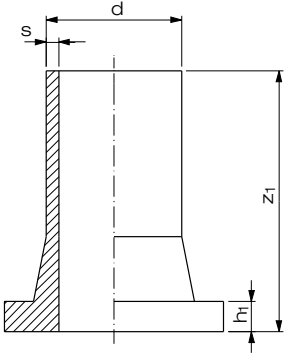

d	s	h ₁	z ₁	VE ¹⁾
63	3,8	14	118	12
75	4,5	16	125	10
90	5,4	17	141	6
110	6,6	18	162	4
125	7,4	18	167	3
140	8,3	18	180	4
160	9,5	18	201	4
180	10,7	20	212	4
200	11,9	24	210	1
225	13,4	24	210	1
250	14,9	25	264	2
280	16,6	25	370	1
315	18,7	25	377	1
355 ²⁾	20,1	30	320	1
400 ²⁾	22,7	33	340	1
450 ²⁾	25,5	46	315	1
500 ²⁾	28,3	46	415	1
560 ²⁾	31,7	50	415	1
630 ²⁾	35,7	50	415	1



DIBt

zugelassen

Art.-Nr.

€/Stück

0063 17	12,40
0075 17	15,45
0090 17	20,25
0110 17	25,20
0125 17	31,35
0140 17	40,20
0160 17	45,40
0180 17	71,15
0200 17	80,25
0225 17	86,75
0250 17	104,85
0280 17	158,50
0315 17	207,70
0355 17	387,10
0400 17	633,65
0450 17	756,35
0500 17	1.016,05
0560 17	1.251,40
0630 17	1.511,25

1) VE = Verpackungseinheit

2) Vorschweißbunde Typ 012 werkseitig verlängert, Rabattgruppe 31

Rabattgruppe

PE 51

ab d 355 PE 31

Losflansche Typ „VB“ / Backing ring type “VB“ nach DIN 16962 / 16963-4 für Vorschweißbunde

PP Schwarz (oder Grau bis d 225), glasfaserverstärkt, mit Stahleinlage,
(Lochbild nach DIN 2501-1 (bis d 180 = PN 10 / PN 16) (ab d 200 = PN 10²⁾))

Artikelgruppe **PP-G Grau** 11 014...

Artikelgruppe **PP-G Schwarz** 14 014...

10 bar / 16 bar

bis d 400 bis 16 bar
einsetzbar,
ab d 450 bis 10 bar
einsetzbar

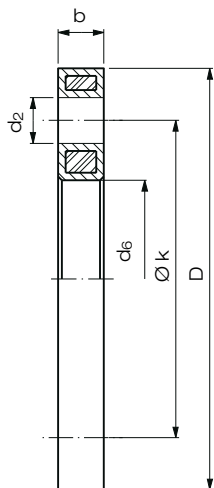

	d	DN	D	d ₆	Lochbild		VE ¹⁾	
					k	d ₂		
	20	15	95	28	65	4 x 14	12	60
	25	20	108	34	75	4 x 14	14	40
	32	25	115	42	85	4 x 14	16	30
	40	32	140	51	100	4 x 18	18	20
	50	40	150	62	110	4 x 18	18	15
	63	50	165	78	125	4 x 18	18	15
	75	65	187	92	145	4 x 18	18	15
	90	80	202	108	160	8 x 18	20	10
	110	100	220	128	180	8 x 18	20	10
	125	100	222	135	180	8 x 18	20	10
	140	125	250	158	210	8 x 18	24	10
	160	150	286	178	240	8 x 22	24	10
	180	150	286	190	240	8 x 22	24	10
	200	200	340	235	295	8 x 22	24	10
	225	200	340	238	295	8 x 22	24	10
	250	250	409	288	350	12 x 22	30	lose
	280	250	409	294	350	12 x 22	30	lose
	315	300	463	338	400	12 x 22	34	lose
	355	350	515	376	460	16 x 22	42	lose
	400	400	574	430	515	16 x 26	46	lose
	450	500	678	517	620	20 x 26	45	lose
	500	500	678	533	620	20 x 26	45	lose
	560	600	789	618	725	20 x 30	50	lose
	630	600	789	645	725	20 x 30	50	lose

DIBt
zugelassen



ab d 63 - d 400
auf Anfrage

Art.-Nr.	€/Stück
0020 11	10,10
0025 11	11,20
0032 11	13,90
0040 11	17,65
0050 11	20,50
0063 11	23,75
0075 11	26,40
0090 11	31,35
0110 11	41,85
0125 11	41,85
0140 11	57,15
0160 11	66,75
0180 11	66,75
0200 11	95,05
0225 11	95,05
0250 11	124,75
0280 11	124,75
0315 11	182,85
0355 11	356,75
0400 11	415,05
0450 11	572,25
0500 11	572,25
0560 11	1.019,40
0630 11	1.019,40

Auf Anfrage als Lüftungsfansche ohne Stahleinlage lieferbar.

¹⁾ VE = Verpackungseinheit im Karton

²⁾ Lochbild nach PN 16 von d 250 bis d 400 auf Anfrage

Rabattgruppe
PP-G 28

Festflansch / Fix flange stub end

formgespritzt aus PE 100,
mit integrierter Stahleinlage,
Lochbild nach DIN 2501-1, PN 10, mit langen Schweißenden

Artikelgruppe **PE 100** 25 162...



SDR 11

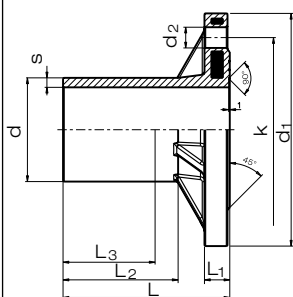

d / DN	s	L	L ₁	L ₂	L ₃	k	d ₁	d ₂	VE ¹⁾
90/80	8,2	142	22	96	80	160	202	8 x 18	
110/100	10,0	147	22	100	80	180	222	8 x 18	
125/100	11,4	147	22	100	80	180	222	8 x 18	
160/150	14,6	170	24	118	100	240	286	8 x 22	
180/150	16,4	180	24	127	110	240	286	8 x 22	

Art.-Nr.	€/Stück
0090 11	117,10
0110 11	155,30
0125 11	159,90
0160 11	219,20
0180 11	309,50

Rabattgruppe
29

Reduktionen / Reducer excentric

exzentrisch,
formgespritzt, mit langen Schweißenden

Artikelgruppe

PE 100

25 069...

SDR 11

d_1	d_2	s_1	s_2	L	VE ¹⁾
25	20	2,3	1,9	103	50
32	25	3,0	2,3	114	50
40	25	3,7	2,3	126	30
40	32	3,7	3,0	125	30
50	32	4,6	3,0	156	40
50	40	4,6	3,7	157	30
63	32	5,8	3,0	177	25
63	40	5,8	3,7	177	25
63	50	5,8	4,6	177	20
75	50	6,8	4,6	197	15
75	63	6,8	5,8	197	15
90	63	8,2	5,8	213	9
90	75	8,2	6,8	223	9
110	63	10,0	5,8	247	6
110	90	10,0	8,2	244	5
125	63	11,4	5,8	268	8
125	90	11,4	8,2	265	8
125	110	11,4	10,0	260	4
140	125	12,7	11,4	287	7
160	90	14,6	8,2	309	6
160	110	14,6	10,0	309	6
160	125	14,6	11,4	309	6
160	140	14,6	12,7	308	4
180	90	16,4	8,2	348	6
180	125	16,4	11,4	345	3
180	160	16,4	14,6	353	6
200	160	18,2	14,6	373	2
200	180	18,2	16,4	373	2
225	160	20,5	14,6	405	2
225	180	20,5	16,4	403	2
225	200	20,5	18,2	403	2
250	200	22,7	18,2	440	1
250	225	22,7	20,5	440	1

¹⁾ VE = Verpackungseinheit



DIBt
zugelassen

Art.-Nr.

€/Stück

2520 11	5,90
3225 11	6,75
4025 11	9,10
4032 11	9,10
5032 11	11,30
5040 11	11,30
6332 11	14,70
6340 11	14,70
6350 11	14,70
7550 11	22,65
7563 11	22,65
9063 11	31,05
9075 11	31,05
1163 11	41,70
1190 11	41,70
1263 11	49,70
1290 11	49,70
1211 11	49,70
1412 11	71,25
1690 11	95,40
1611 11	95,40
1612 11	95,40
1614 11	95,40
1890 11	123,60
1812 11	123,60
1816 11	123,60
2016 11	211,25
2018 11	211,25
2216 11	211,25
2218 11	211,25
2220 11	211,25
2521 11	276,95
2522 11	276,95

Rabattgruppe
PE 20

Reduktionen / Reducer excentric

exzentrisch,
formgespritzt, mit langen Schweißenden

Artikelgruppe **PE 100** 25 069...

SDR 17	d ₁	d ₂	s ₁	s ₂	L	VE ¹⁾
	63	50	3,8	3,0	173	20
	75	50	4,5	3,0	195	14
	75	63	4,5	3,8	195	12
	90	63	5,4	3,8	216	9
	90	75	5,4	4,5	219	9
	110	63	6,6	3,8	246	5
	110	90	6,6	5,4	241	5
	125	63	7,4	3,8	265	8
	125	90	7,4	5,4	264	8
	125	110	7,4	6,6	264	4
	140	125	8,3	7,4	285	7
	160	90	9,5	5,4	310	6
	160	110	9,5	6,6	310	6
	160	125	9,5	7,4	310	6
	160	140	9,5	8,3	309	4
	180	90	10,7	5,4	345	4
	180	125	10,7	7,4	353	3
	180	160	10,7	9,5	340	6
	200	160	11,9	9,5	373	2
	200	180	11,9	10,7	370	2
225	160	13,4	9,5	404	2	
225	180	13,4	10,7	399	2	
225	200	13,4	11,9	404	2	
250	200	14,8	11,9	440	1	
250	225	14,8	13,4	445	1	

¹⁾ VE = Verpackungseinheit



DIBt
zugelassen

Art.-Nr.	€/Stück
6350 17	13,65
7550 17	20,50
7563 17	20,50
9063 17	28,20
9075 17	28,20
1163 17	38,45
1190 17	38,45
1263 17	46,70
1290 17	46,70
1211 17	46,70
1412 17	67,95
1690 17	89,95
1611 17	89,95
1612 17	89,95
1614 17	89,95
1890 17	117,80
1812 17	117,80
1816 17	117,80
2016 17	195,50
2018 17	195,50
2216 17	195,50
2218 17	195,50
2220 17	195,50
2521 17	212,15
2522 17	212,15

Rabattgruppe
PE 20

Reduktionen / Reducer concentric

zentrisch,
formgespritzt, mit langen Schweißenden

Artikelgruppe

PE 100

25 067...

SDR 11

d_1 d_2 s_1 s_2 L VE¹⁾

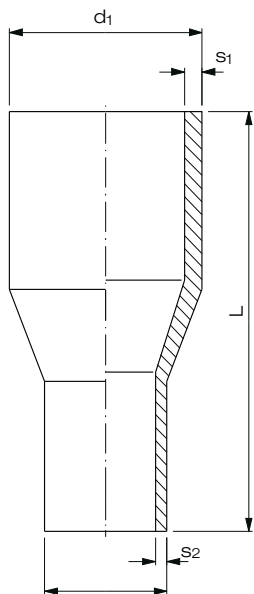

25	20	2,3	1,9	87	80
32	20	3,0	1,9	92	60
32	25	3,0	2,3	92	50
40	20	3,7	1,9	102	40
40	25	3,7	2,3	102	30
40	32	3,7	3,0	102	30
50	25	4,6	2,3	118	50
50	32	4,6	3,0	118	50
50	40	4,6	3,7	126	40
63	32	5,8	3,0	136	30
63	40	5,8	3,7	128	30
63	50	5,8	4,6	150	25
75	50	6,8	4,6	148	20
75	63	6,8	5,8	149	15
90	63	8,2	5,8	157	12
90	75	8,2	6,8	163	12
110	40	10,0	3,7	180	8
110	63	10,0	5,8	180	8
110	90	10,0	8,2	177	5
125	63	11,4	5,8	187	6
125	90	11,4	8,2	190	6
125	110	11,4	10,0	200	4
140	125	12,7	11,4	211	6
160	90	14,6	8,2	217	2
160	110	14,6	10,0	222	2
160	125	14,6	11,4	228	2
160	140	14,6	12,7	229	2
180	125	16,4	11,4	272	1
180	160	16,4	14,6	276	1
200	160	18,2	14,6	252	1
225	160	20,5	14,6	270	1
250	160	22,7	14,6	314	1
250	200	22,7	18,2	314	1
250	225	22,7	20,5	315	1
280	250	25,4	22,7	355	1
315	200	28,6	18,2	375	1
315	225	28,6	20,5	375	1
315	250	28,6	22,7	375	1



DIBt

zugelassen



erhältlich
ab d 63 - d 315
auf Anfrage

Art.-Nr.

€/Stück

2520 11
3220 11
3225 11
4020 11
4025 11
4032 11
5025 11
5032 11
5040 11
6332 11
6340 11
6350 11
7550 11
7563 11
9063 11
9075 11
1140 11
1163 11
1190 11
1263 11
1290 11
1211 11
1412 11
1690 11
1611 11
1612 11
1614 11
1812 11
1816 11
2016 11
2216 11
2516 11
2521 11
2522 11
2825 11
3120 11
3122 11
3125 11

4,65
5,35
5,35
7,75
7,75
7,75
8,25
9,05
9,05
12,40
12,40
12,40
18,85
18,85
26,05
26,05
34,35
34,35
34,35
41,50
41,50
41,50
59,50
79,60
79,60
79,60
79,60
89,05
96,85
112,65
180,75
245,60
342,35
257,05
307,60
440,50
440,50
440,50

P.VDF / ECTFE

Sonderwerkstoffe

PURAD

Flansche und Sonderstücke

Armaturen

Doppelrohr

Halbzeuge / Wickelrohr

¹⁾ VE = Verpackungseinheit

Rabattgruppe
PE 51

Geothermie

Betonschutzplatten

Schweißtechnik

Geobaustoffe



Reduktionen / Reducer concentric

zentrisch,
formgespritzt, mit langen Schweißenden

Artikelgruppe

PE 100

25 067...

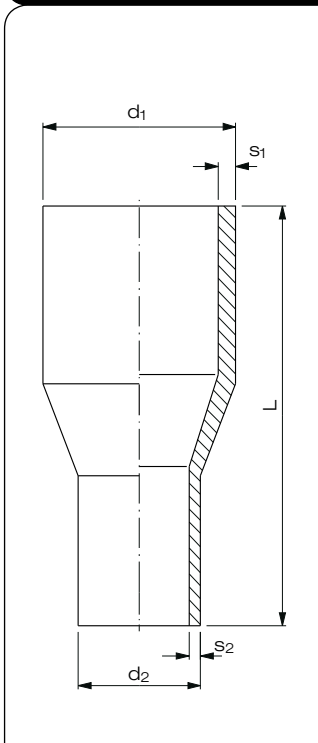
SDR 17	d ₁	d ₂	s ₁	s ₂	L	VE ¹⁾
	75	63	4,5	3,8	149	15
	90	63	5,4	3,8	157	9
	90	75	5,4	4,5	163	12
	110	63	6,6	3,8	180	8
	110	90	6,6	5,4	180	5
	125	63	7,4	3,8	187	6
	125	90	7,4	5,4	190	5
	125	110	7,4	6,6	200	4
	140	125	8,3	7,4	207	6
	160	90	9,5	5,4	217	2
	160	110	9,5	6,6	222	2
	160	125	9,5	7,4	228	2
	160	140	9,5	8,3	229	2
	180	125	10,7	7,4	272	1
	180	160	10,7	9,5	276	1
	200	160	11,9	9,5	252	1
	225	160	13,4	9,5	270	1
	250	160	14,8	9,5	314	1
	250	200	14,8	11,9	314	1
	250	225	14,8	13,4	315	1
	280	250	16,6	14,2	355	1
	315	200	18,7	11,9	380	1
	315	225	18,7	13,4	375	1
	315	250	18,7	14,8	375	1



DIBt
zugelassen

Art.-Nr.

€/Stück

7563 17	18,85
9063 17	26,05
9075 17	26,05
1163 17	34,35
1190 17	34,35
1263 17	41,50
1290 17	41,50
1211 17	41,50
1412 17	59,50
1690 17	79,60
1611 17	79,60
1612 17	79,60
1614 17	79,60
1812 17	89,05
1816 17	96,85
2016 17	112,65
2216 17	180,75
2516 17	229,25
2521 17	319,50
2522 17	239,95
2825 17	307,60
3120 17	411,15
3122 17	411,15
3125 17	411,15

¹⁾ VE = Verpackungseinheit

Rabattgruppe
PE 51

Endkappen / End cap

formgespritzt,
mit langen Schweißenden

Artikelgruppe

PE 100

25 064...

SDR 11

	d_1	s	L	VE ¹⁾
	20	1,9	45	200
	25	2,3	48	100
	32	3,0	54	80
	40	3,7	61	50
	50	4,6	71	35
	63	5,8	84	40
	75	6,8	91	25
	90	8,2	107	16
	110	10,0	133	10
	125	11,4	138	8
	140	12,8	144	15
	160	14,6	167	5
	180	16,4	191	2
	200	18,2	181	2
	225	20,5	211	1
	250	22,7	230	1
	280	25,4	257	2
	315	28,6	262	1



DIBt
zugelassen

FM
Approval
erhältlich
ab d 63 - d 315
auf Anfrage

Art.-Nr.

€/Stück

0020 11
0025 11
0032 11
0040 11
0050 11
0063 11
0075 11
0090 11
0110 11
0125 11
0140 11
0160 11
0180 11
0200 11
0225 11
0250 11
0280 11
0315 11

5,95
6,40
8,10
9,90
12,60
16,60
30,55
37,25
47,40
54,35
68,45
71,45
98,35
122,30
146,25
168,40
237,30
324,90

SDR 17

	d_1	s	L	VE ¹⁾
	63	3,8	83	20
	75	4,5	91	25
	90	5,4	107	16
	110	6,6	130	10
	125	7,4	136	8
	140	8,3	144	15
	160	9,5	170	5
	180	10,7	188	2
	200	11,9	181	2
	225	13,4	211	1
	250	14,8	230	1
	280	16,6	257	2
	315	18,7	262	1



DIBt
zugelassen

Art.-Nr.

€/Stück

0063 17
0075 17
0090 17
0110 17
0125 17
0140 17
0160 17
0180 17
0200 17
0225 17
0250 17
0280 17
0315 17

16,50
30,85
37,20
47,25
54,25
67,90
71,35
98,35
122,30
146,25
168,40
237,30
324,90

¹⁾ VE = Verpackungseinheit

Rabattgruppe
PE 51

Entlüftungsendkappe / Ventilation end cap

formgespritzt,
Entlüftungsanschluss sattelgeschw., mit langen Schweißenden

Artikelgruppe

PE 100

25 064...

SDR 11

Gas PN 10	d	s	L	t	VE ¹⁾
	63	5,8	175	114	35
	90	8,2	198	137	20
	110	10,0	214	152	16
	125	11,4	224	162	14
	160	14,6	242	180	6
	180	16,4	275	212	4
	200	18,2	271	208	4
	225	20,5	297	234	4

¹⁾ VE = Verpackungseinheit

Art.-Nr.

€/Stück

1063 11
1090 11
1110 11
1125 11
1160 11
1180 11
1200 11
1225 11

122,10
130,65
153,00
184,00
197,20
238,20
267,45
313,75

Rabattgruppe
PE 20



Entlüftungsendkappe / Ventilation end cap

formgespritzt,
Entlüftungsanschluss sattelgeschw., mit langen Schweißenden

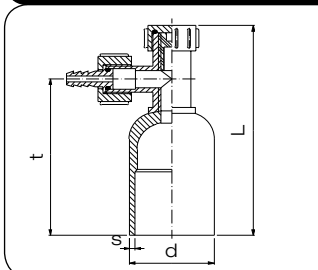
SDR 17 Gas PN 4	d	s	L	t	VE ¹⁾
	90	5,4	198	137	20
	110	6,6	214	152	16
	125	7,4	224	162	14
	160	9,5	242	180	6
	180	10,7	275	212	4
	200	11,9	271	208	4
	225	13,4	297	234	4

1) VE = Verpackungseinheit

Artikelgruppe PE 100 25 064...

Art.-Nr.	€/Stück
1090 17	130,65
1110 17	153,00
1125 17	184,00
1160 17	197,20
1180 17	238,20
1200 17	267,45
1225 17	313,75

Rabattgruppe
PE 20

Entlüftungsendkappe Typ „M“²⁾ / Ventilation end cap type „M“²⁾

formgespritzt,
Entlüftungsanschluss sattelgeschw.

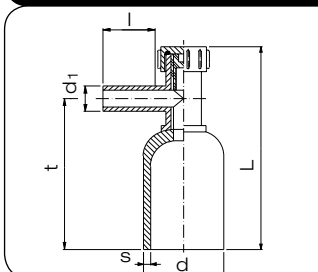
SDR 11 Gas PN 10	d	s	d ₁	L	t	l	VE ¹⁾
	63	5,8	32	173	114	45	35,00
	90	8,2	32	196	137	45	20,00
	110	10,0	32	211	152	45	16,00

1) VE = Verpackungseinheit

2) Auslaufartikel

Artikelgruppe PE 100 25 064...

Art.-Nr.	€/Stück
2063 11	122,10
2090 11	130,65
2110 11	153,00

Rabattgruppe
PE 20

Entlüftungsendkappe Typ „M“²⁾ / Ventilation end cap type „M“²⁾

formgespritzt,
Entlüftungsanschluss sattelgeschw.

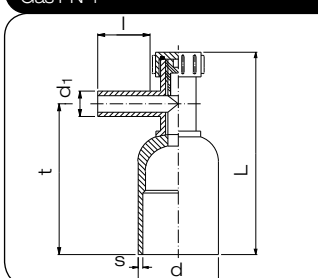
SDR 17 Gas PN 4	d	s	d ₁	L	t	l	VE ¹⁾
	90	5,4	32	196	137	45	20,00
	110	6,6	32	211	152	45	16,00
	160	9,5	32	238	180	45	6,00

1) VE = Verpackungseinheit

2) Auslaufartikel

Artikelgruppe PE 100 25 064...

Art.-Nr.	€/Stück
2090 17	130,65
2110 17	153,00
2160 17	197,20

Rabattgruppe
PE 20

PE-Kugelhähne ohne Getriebe / PE Ball valve without gear box

SDR 11, geeignet für Heizwendel- und Stumpfschweißung,
rohrgleicher Durchgang¹⁾

Artikelgruppe PE 100 Abwasser 25 3332...

Artikelgruppe PE 100 Gas 45 3330...

Artikelgruppe PE 100 Wasser 22 3332...

SDR 11	d	s	L	la	h
	32	2,9	285	85	150
	50	4,6	345	95	200
	63	5,8	420	115	225
	90	8,2	520	135	275
	110	10,0	595	150	315
	125 ¹⁾	11,4	700	205	310
	160 ²⁾	14,6	840	225	400
	180 ²⁾	16,4	920	230	485
	225 ²⁾	20,5	1120	280	560



Art.-Nr.	€/Stück
3211	142,60
5011	184,25
6311	314,90
9011	415,90
11011	463,40
12511	522,80
16011	1.413,90
18011	1.425,70
22511	1.898,65

- 1) Abweichend dem rohrgleichen Durchgang beträgt bei d 125 der Durchgang an der Kugel nur 90 mm.
2) Einsetzbar nach technischer Klärung.

Rabattgruppe 30

PE-Kugelhähne mit Getriebe / PE Ball valve with gear box

SDR 11, geeignet für Heizwendel- und Stumpfschweißung,
rohrgleicher Durchgang¹⁾

Artikelgruppe PE 100 Abwasser 25 3333...

Artikelgruppe PE 100 Gas 45 3331...

Artikelgruppe PE 100 Wasser 22 3333...

SDR 11	d	s	L	la	h
	63	5,8	420	115	290
	90	8,2	520	135	340
	110	10,0	595	150	375
	125 ¹⁾	11,4	700	205	380
	160	14,6	840	225	530
	180	16,4	920	230	565
	225	20,5	1120	280	650



Art.-Nr.	€/Stück
063 11	427,75
090 11	528,75
110 11	576,30
125 11	635,70
160 11	1.568,30
180 11	1.580,20
225 11	2.053,10

- 1) Abweichend dem rohrgleichen Durchgang beträgt bei d 125 der Durchgang an der Kugel nur 90 mm.

Rabattgruppe 30

